

TEAC

AP-507

Stereo Power Amplifier

ENGLISH

FRANÇAIS

ESPAÑOL

OWNER'S MANUAL

MODE D'EMPLOI

MANUAL DEL USUARIO

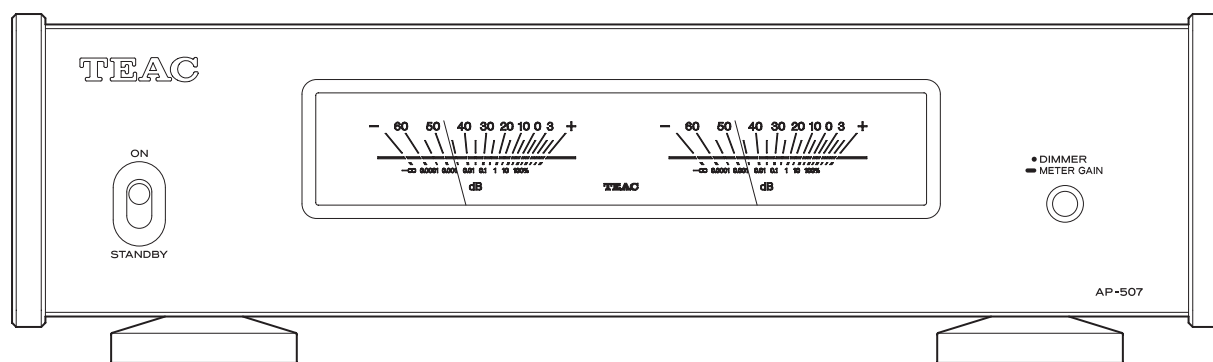

IMPORTANT SAFETY INSTRUCTIONS



The lightning flash with arrowhead symbol, within an equilateral triangle, is intended to alert the user to the presence of uninsulated "dangerous voltage" within the product's enclosure that may be of sufficient magnitude to constitute a risk of electric shock to persons.



The exclamation point within an equilateral triangle is intended to alert the user to the presence of important operating and maintenance (servicing) instructions in the literature accompanying the appliance.

WARNING: TO PREVENT FIRE OR SHOCK HAZARD, DO NOT EXPOSE THIS APPLIANCE TO RAIN OR MOISTURE.

CAUTION

- DO NOT REMOVE THE EXTERNAL CASES OR CABINETS TO EXPOSE THE ELECTRONICS. NO USER SERVICEABLE PARTS ARE INSIDE.
- IF YOU ARE EXPERIENCING PROBLEMS WITH THIS PRODUCT, CONTACT THE STORE WHERE YOU PURCHASED THE UNIT FOR A SERVICE REFERRAL. DO NOT USE THE PRODUCT UNTIL IT HAS BEEN REPAIRED.
- USE OF CONTROLS OR ADJUSTMENTS OR PERFORMANCE OF PROCEDURES OTHER THAN THOSE SPECIFIED HEREIN MAY RESULT IN HAZARDOUS RADIATION EXPOSURE.

- 1) Read these instructions.
 - 2) Keep these instructions.
 - 3) Heed all warnings.
 - 4) Follow all instructions.
 - 5) Do not use this apparatus near water.
 - 6) Clean only with dry cloth.
 - 7) Do not block any ventilation openings. Install in accordance with the manufacturer's instructions.
 - 8) Do not install near any heat sources such as radiators, heat registers, stoves, or other apparatus (including amplifiers) that produce heat.
 - 9) Do not defeat the safety purpose of the polarized or grounding-type plug. A polarized plug has two blades with one wider than the other. A grounding type plug has two blades and a third grounding prong. The wide blade or the third prong are provided for your safety. If the provided plug does not fit into your outlet, consult an electrician for replacement of the obsolete outlet.
 - 10) Protect the power cord from being walked on or pinched particularly at plugs, convenience receptacles, and the point where they exit from the apparatus.
 - 11) Only use attachments/accessories specified by the manufacturer.
 - 12) Use only with the cart, stand, tripod, bracket, or table specified by the manufacturer, or sold with the apparatus. When a cart is used, use caution when moving the cart/apparatus combination to avoid injury from tip-over.
 - 13) Unplug this apparatus during lightning storms or when unused for long periods of time.
 - 14) Refer all servicing to qualified service personnel. Servicing is required when the apparatus has been damaged in any way, such as power-supply cord or plug is damaged, liquid has been spilled or objects have fallen into the apparatus, the apparatus has been exposed to rain or moisture, does not operate normally, or has been dropped.
- The apparatus draws nominal non-operating power from the AC outlet with its POWER or STANDBY/ON switch not in the ON position.
 - The mains plug is used as the disconnect device; the disconnect device shall remain readily operable.
 - Caution should be taken when using earphones or headphones with the product because excessive sound pressure (volume) from earphones or headphones can cause hearing loss.



CAUTION

- Do not expose this apparatus to drips or splashes.
- Do not place any objects filled with liquids, such as vases, on the apparatus.
- The handle-like parts on the left and right sides of the front panel are decorative. Do not put your fingers through them or use them to carry the unit.
- Do not install this apparatus in a confined space such as a book case or similar unit.
- The apparatus should be located close enough to the AC outlet so that you can easily reach the power cord plug at any time.
- If the product uses batteries (including a battery pack or installed batteries), they should not be exposed to sunshine, fire or excessive heat.
- CAUTION for products that use replaceable lithium batteries: there is danger of explosion if a battery is replaced with an incorrect type of battery. Replace only with the same or equivalent type.

WARNING

Products with Class **I** construction are equipped with a power supply cord that has a grounding plug. The cord of such a product must be plugged into an AC outlet that has a protective grounding connection.

IN USA/CANADA, USE ONLY ON 120V SUPPLY.

The nameplate is located on the bottom of the unit as shown below.

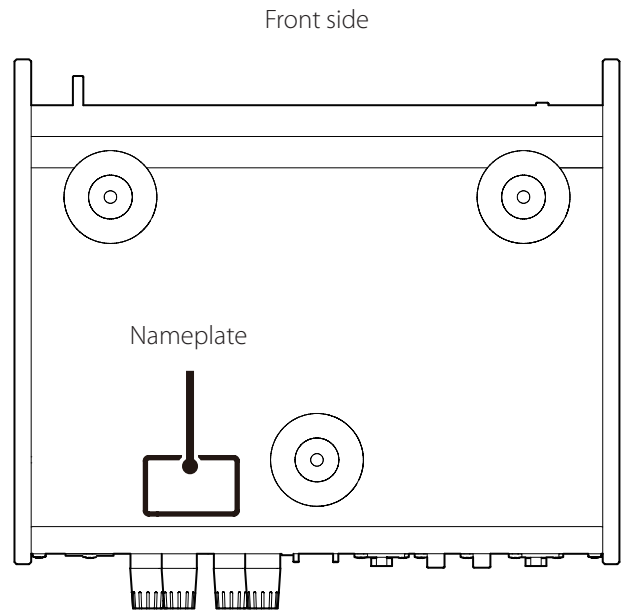

IMPORTANT SAFETY INSTRUCTIONS (continued)

Model for USA

Supplier's Declaration of Conformity

Model number: AP-507

Trade name: TEAC

Responsible party:

Please contact us from the address below.

<https://teac.jp/int/support/usa/contact>

This device complies with Part.15 of FCC Rules. Operation is subject to the following two conditions: (1) this device may not cause harmful interference, and (2) this device must accept any interference received, including interference that may cause undesired operation.



Information

This equipment has been tested and found to comply with the limits for a Class B digital device, pursuant to Part 15 of the FCC Rules. These limits are designed to provide reasonable protection against harmful interference in a residential installation. This equipment generates, uses, and can radiate radio frequency energy and, if not installed and used in accordance with the instructions, may cause harmful interference to radio communications. However, there is no guarantee that interference will not occur in a particular installation. If this equipment does cause harmful interference to radio or television reception, which can be determined by turning the equipment off and on, the user is encouraged to try to correct the interference by one or more of the following measures:

- Reorient or relocate the equipment and/or the receiving antenna.
- Increase the separation between the equipment and receiver.
- Connect the equipment into an outlet on a circuit different from that to which the receiver is connected.
- Consult the dealer or an experienced radio/TV technician for help.

CAUTION

Changes or modifications not expressly approved by the party responsible for compliance could void the user's authority to operate the equipment.

Model for Canada

This Class B digital apparatus complies with Canadian ICES-003.

Model for Europe



This product complies with the European Directives request, and the other Commission Regulations.

Model for UK

This product complies with the applicable UK regulations.



For European Customers

Disposal of electrical and electronic equipment and batteries and/or accumulators

- All electrical/electronic equipment and waste batteries/accumulators should be disposed of separately from the municipal waste stream via collection facilities designated by the government or local authorities.
- By disposing of electrical/electronic equipment and waste batteries/accumulators correctly, you will help save valuable resources and prevent any potential negative effects on human health and the environment.
- Improper disposal of waste electrical/electronic equipment and batteries/accumulators can have serious effects on the environment and human health because of the presence of hazardous substances in the equipment.
- The Waste Electrical and Electronic Equipment (WEEE) symbols, which show wheeled bins that have been crossed out, indicate that electrical/electronic equipment and batteries/accumulators must be collected and disposed of separately from household waste. If a battery or accumulator contains more than the specified values of lead (Pb), and/or cadmium (Cd) as defined in the Battery Regulation (EU) 2023/1542, then the chemical symbols for those elements will be indicated beneath the WEEE symbol.
- Return and collection systems are available to end users. For more detailed information about the disposal of old electrical/electronic equipment and waste batteries/accumulators, please contact your city office, waste disposal service or the shop where you purchased the equipment.



Pb, Cd

Company names and product names in this document are the trademarks or registered trademarks of their respective owners.

Contents

Thank you for choosing TEAC.

Read this manual carefully to get the best performance from this unit.

After reading it, keep it in a safe place for future reference.

IMPORTANT SAFETY INSTRUCTIONS	2
Included accessories.....	5
Using the TEAC International Site	5
Before use	6
Note about pinpoint feet	6
Maintenance	7
Front panel names and functions	8
Rear panel names and functions.....	9
Connecting speakers	10
Notes about speaker cables	10
How to connect speakers.....	10
Connections.....	11
Using STEREO output mode.....	11
Using BI-AMP output mode	12
Using BTL output mode	13
Synchronizing the power of this unit with external devices (trigger function)	14
Basic operation	15
Turning the power on	15
Turning the power off	15
Dimmer	16
Changing level meter operation.....	16
Automatic power saving function	17
Restoring default settings	17
Troubleshooting.....	18
Specifications.....	19
Amplifier	19
External control	19
General	19
Included accessories	19

Included accessories

Check to be sure the box contains all the included items shown below.

Please contact the store where you purchased this unit if any of these items are missing or have been damaged during transportation.

Power cord × 1

Foot pads × 3

Antistatic cloth for level meters × 1

Owner's manual (this document, including warranty) × 1

- For information about the warranty, users living in the USA and Canada should see pages 56–57 and the back cover (warranty document). Users living in Europe and other regions should see page 57.

Antistatic cloth for level meters

If the area around the level meters becomes charged with static electricity, the indicator needles might not return to near $-\infty$ even when the power is put into standby. If this occurs, touch the included antistatic cloth to the meter area to eliminate static.

Using the TEAC International Site

You can download updates for this unit from the TEAC International Site:

<https://teac.jp/int/>

Click LANGUAGE at the top right of the page and select the desired language to access a page in the corresponding language.

Before use

Placement precautions

- Place the unit in a stable location near the audio system that will be used with it.
- Do not install this unit in a location that could become hot. This includes places that are exposed to direct sunlight or near a radiator, heater, stove or other heating equipment. Moreover, do not place it on top of an amplifier or other equipment that generates heat. Doing so could cause discoloration, deformation or malfunction. Also avoid locations that are subject to vibrations or exposed to excessive dust, cold or moisture.
- When installing this unit, leave a little space (at least 3 cm or 1") between it and walls and other devices in order to allow good heat dissipation. If you put it in a rack, for example, leave at least 5 cm (2") open above and 10 cm (4") open behind it. Failure to provide these gaps could cause heat to build up inside and result in fire.
- You may stack this unit with a UD-507, PD-505T or other Reference 500 series units. However, if heat should cause the protection circuit to be activated and sound output stops suddenly, place this unit on top and with sufficient distance between it and walls and other devices in order to improve heat dissipation.
- Do not place CDs, CD-Rs, cassette tapes, other audio equipment or other items that are susceptible to heat on top of the unit. Doing so could damage these items.
- Do not put cloth on top of the unit or place the unit on top of bedding or thick carpets. Doing so could cause the unit to overheat and damage it.
- Do not move the unit during use.
- The voltage supplied to the unit should match the voltage printed on the bottom of the unit. If you are in any doubt regarding this matter, consult an electrician.
- Do not open the body of the unit as this might result in damage to the circuitry or cause electric shock. If a foreign object should get into the unit, contact your dealer.
- When removing the power plug from the wall outlet, always pull directly on the plug; never yank on the cord.

Note about placement

The steel feet are loosely attached to the bottom of the unit, leaving slight gaps. For this reason, the feet will move slightly from the bottom when the unit is lifted.

This unit is designed to rest on the feet when it is placed so that the feet do not apply unnecessary stress to the body.

- The feet will move slightly from the bottom of the unit, but this is not a defect.
- Apply the included pads to the bottoms of the foot-stands to avoid scratching the surface where the unit is placed.

The top panel of this unit is attached with some play. The panel will move slightly, but this is not a defect.

Maintenance

Wipe dirt from the top cover and other panel surfaces using a soft cloth that has been slightly dampened with a diluted neutral cleanser.

Do not wipe with chemical cleaning cloths, thinner or other chemical agents. Doing so could damage the surface.

 **For your safety, disconnect the power cord from the outlet before cleaning.**

Front panel names and functions

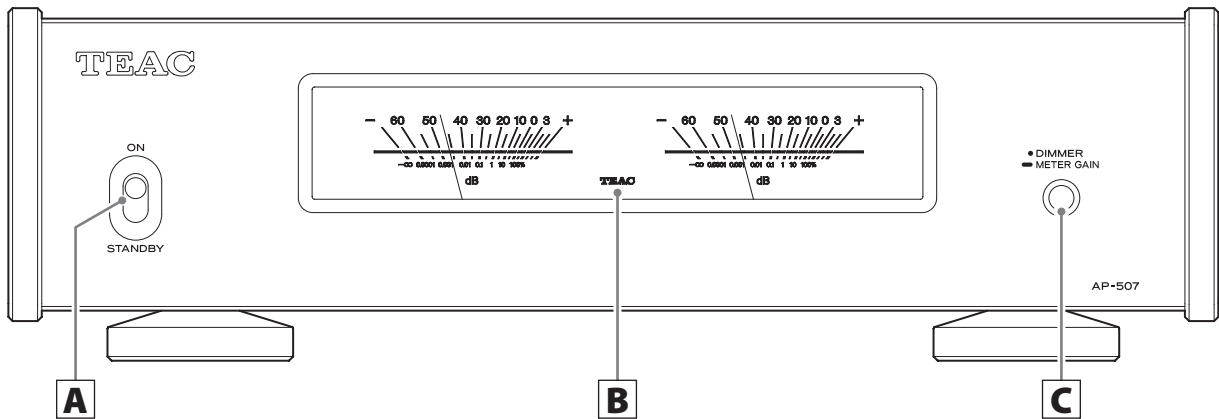

A STANDBY/ON switch

Use this to put the unit into standby mode or turn it on.

B Level meters

These show the output levels.

C DIMMER/METER GAIN button

The brightness of the level meters changes each time you press this button (page 16).

Press and hold this button for three seconds to change level meter operation (page 16).

By using this button together with the STANDBY/ON switch, you can change the automatic power saving setting and restore various settings to their factory default values (page 17).

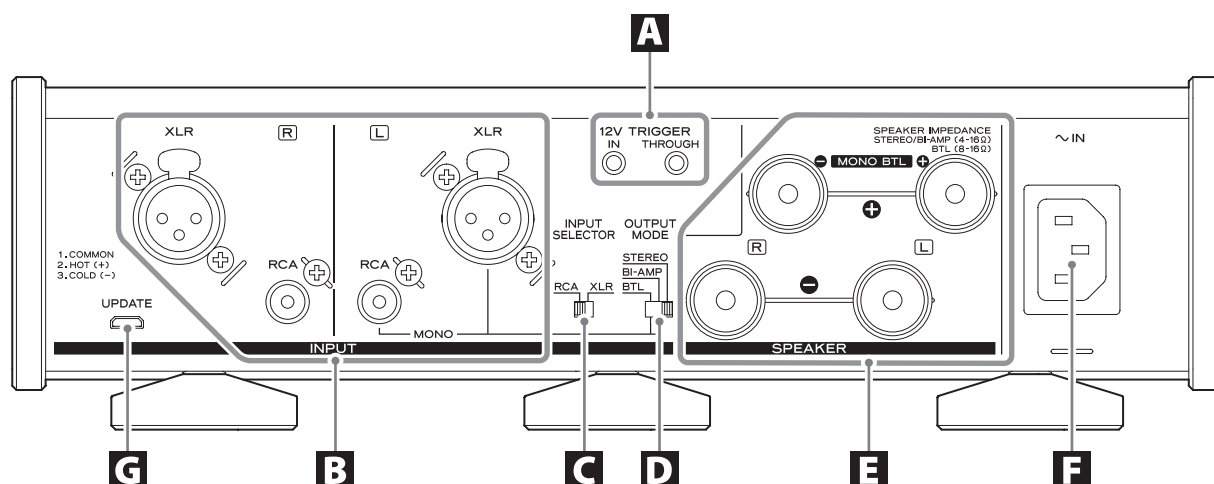

A 12V TRIGGER connectors

Use these to control power from an external source. Do not connect anything to these connectors when not using them (page 14).

Use commercially-available mono mini plug cables for connections.

B Analog audio input (INPUT) connectors

Use these to input stereo analog audio. Connect these connectors to the audio output connectors of a preamplifier or another device such as a DAC that has a preamplifier function.

- This unit's XLR connectors are 2: HOT.

Use commercially-available audio cables for connections.

RCA: RCA cables
XLR: XLR cables

Using with STEREO output mode

Connect this unit's R input connector to the R output connector of the audio output device, and this unit's L input connector to the L output connector of the other device (page 11).

Using with BI-AMP or BTL output mode

Connect this unit's L connector to the L or R connector of the audio output device. The R connector of this device is not used (pages 12 and page 13).

C INPUT SELECTOR switch

Use this to switch between input sources.

⚠ Do not switch this when the unit is on.

Failure to do so could result in sudden loud noises that could damage speakers and harm your hearing.

D OUTPUT MODE switch

This sets the output mode.

STEREO: stereo power amplifier (page 11)

BI-AMP: mono bi-amplifier (page 12)

BTL: mono power amplifier (page 13)

⚠ Always disconnect speakers before changing the output mode. Reconnect the speakers after changing the mode.

E SPEAKER terminals

This unit supports speakers that have a nominal impedance of 4 Ω – 16 Ω when the output mode is STEREO or BI-AMP and 8 Ω – 16 Ω when BTL.

Use commercially-available speaker cables to connect the speakers.

F Power inlet (~IN)

Connect the supplied power cord here.

After all other connections are complete, connect the power cord's plug to a wall outlet.

⚠ Do not use any power cord other than the one included with this unit. Use of other power cords could result in fire or electric shock.

⚠ Unplug the cord from the outlet when not using the unit for a long time.

G UPDATE (maintenance) port

This is used for maintenance. Do not connect anything to this port unless instructed to do so by our service department.

Connecting speakers

Notes about speaker cables

- Use commercially-available speaker cables to connect the speakers.
- Use the shortest speaker cables possible. The longer the cable, the greater the resistance value and the more that damping performance is reduced. Moreover, length also increases inductance and capacitance, degrading the sound quality of high frequencies.
- Use left and right speaker cables that have the same length.

Precautions when connecting speakers

- Connect the power plugs after all connections have been made.
- Carefully read the manuals of the devices that you are connecting and follow their instructions when making connections.
- When the left and right grounds are shared in a sub woofer with a built-in amplifier, for example, use might not be possible depending on connection conditions.

ATTENTION

- This unit supports speakers that have a nominal impedance of $4\ \Omega - 16\ \Omega$ when the output mode is STEREO or BI-AMP and $8\ \Omega - 16\ \Omega$ when BTL. If speakers with lower impedance ratings are used, the protection circuit could operate, causing sound output to stop. In some cases, their use could even cause damage to this unit or the speakers.
- This unit's red terminal is positive (\oplus) and its black terminal is negative (\ominus). Generally, the \oplus wire of the speaker cable is marked to distinguish it from the \ominus wire of the cable. Connect the marked wire to the red \oplus terminal and the unmarked wire to the black \ominus terminal.
- If the exposed end of a core wire in a speaker cable contacts another cable or terminal, a short could occur.
- Never allow speaker cables to cause a short.
- To prevent hum and noise, avoid bundling the cables together with the AC power cord or other cables.

How to connect speakers

- 1 Remove about one centimeter (1/2") of insulation from the end of the speaker cable and twist the core wires well.**
- 2 Turn the terminal cap counterclockwise to loosen it.**
- 3 Insert the wire into the hole in the terminal post and turn the terminal cap clockwise to securely connect it.**

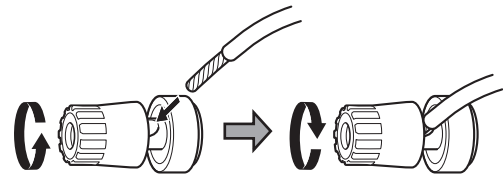

- Connect it so that none of the wire insulation is touching the terminal.

- 4 Confirm that the cable is fastened securely by gently pulling the cable.**

Connecting with banana plugs

You can also make connections using commercially-available banana plugs. First, connect the banana plugs to the speaker cables and then connect the plugs to the terminals.

- Keep the caps tightened when in use.
- Carefully read the instructions for the banana plugs that you are using.

ATTENTION

Notice about the European model

In accordance with European safety regulations, connecting banana plugs to speaker terminals is not allowed on European models.

The holes into which banana plugs could be inserted have been covered with black caps.

Connect speakers using bare wires or spade lugs.

If a black cap should become separated from its terminal, return it to its original position.

⚠ CAUTION

This unit does not have a volume adjustment function. Connect this unit to a preamplifier or another device such as a DAC that has a preamplifier function, and use that device to adjust the volume. If you connect this unit to a device that cannot be used to adjust the output volume, you will not be able to adjust the volume during playback. Sound might be output from the speakers at a very loud volume, which could harm hearing or damage equipment.

IMPORTANT NOTICE

When connecting this unit to a UD-507, UD-505, NT-505, UD-503 or NT-503, set the LINE OUT LEVEL to VARIABLE.

The use of this unit's two built-in amplifier channels depends on the OUTPUT MODE switch setting.

Connection examples for each mode are provided below.

⚠ Complete all other connections before setting the STANDBY/ON switch to ON.

- Carefully read the manuals of the devices that you are connecting and follow their instructions when making connections.
- Do not bundle connecting cables with power cords. Doing so could cause noise.
- Connect all plugs completely.

Using STEREO output mode

Set the OUTPUT MODE switch to STEREO.

Connection example

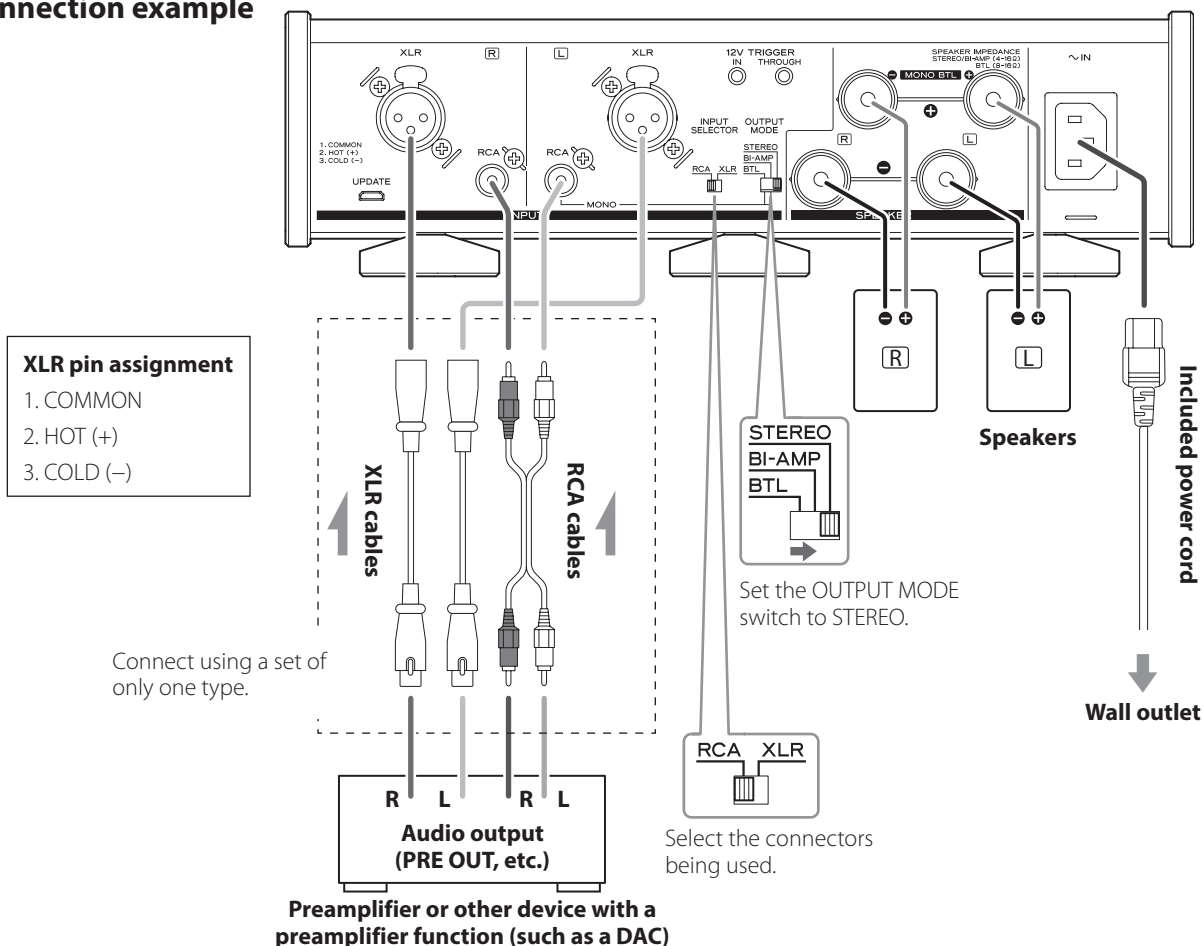

Connections (continued)

Using BI-AMP output mode

This unit can be used as a mono bi-amplifier.

Set the OUTPUT MODE switches on the units for the L and R channels to BI-AMP.

In BI-AMP mode, use two of these units for stereo playback.

What is bi-amp connection?

This method operates amplifiers independently for low-frequency and high-frequency speaker units.

NOTE

- Sound input through the analog audio INPUT L connectors will be output from both the L and R SPEAKER terminals.
- When in BI-AMP mode, sound input through the analog audio INPUT R connectors will not be output from the SPEAKER terminals.

⚠ ATTENTION

- Bi-amplification is not possible with speakers that do not have both low and high frequency connectors.
- When using bi-amp connections, remove speaker terminal links and disconnect the connections between speaker ⊕ connectors and between ⊖ connectors.

Connection example

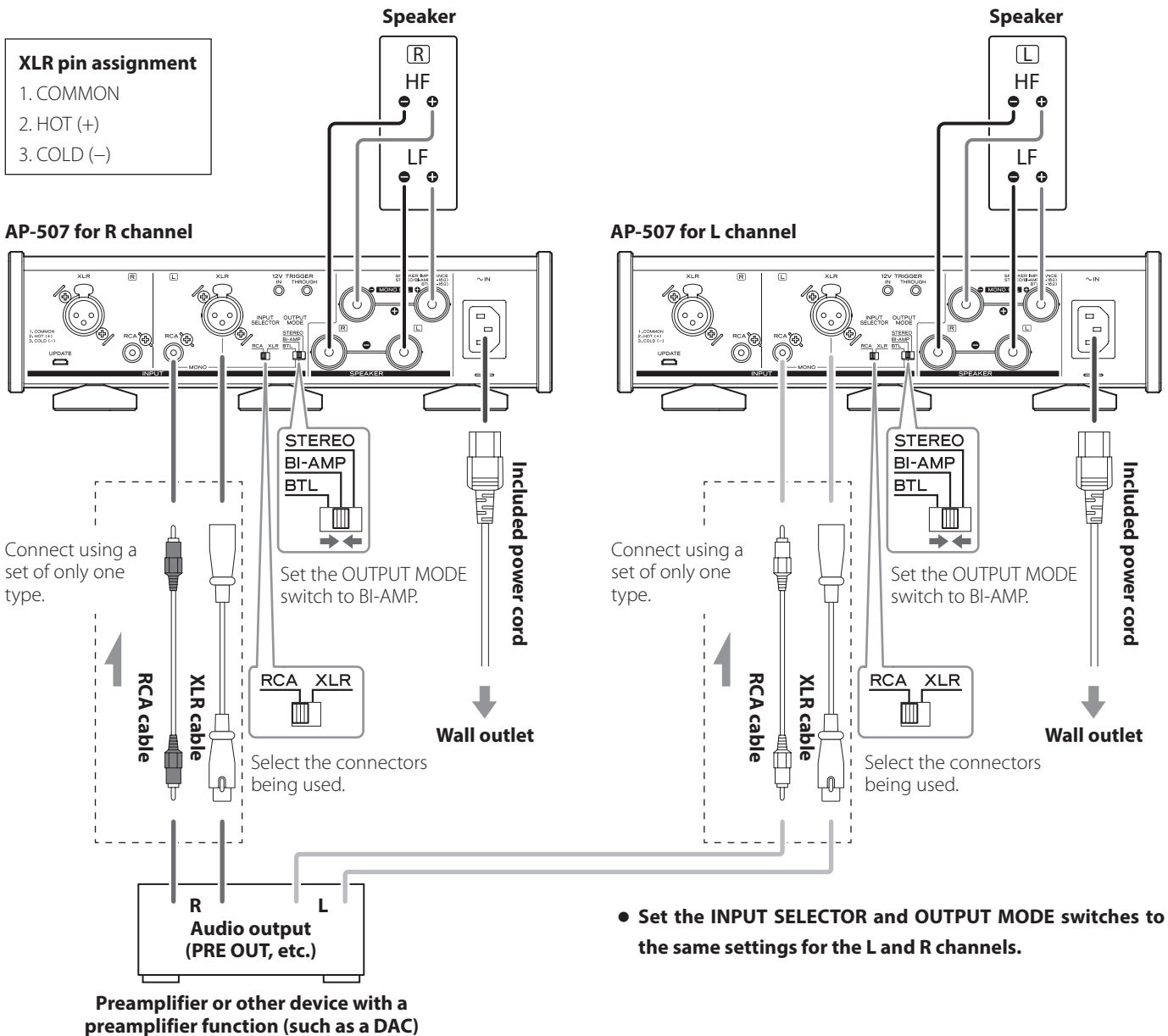

Using BTL output mode

This unit can be used as a mono BTL amplifier. Set the OUTPUT MODE switches on the units for the L and R channels to BTL.

In BTL mode, use two of these units for stereo playback.

What is BTL connection?

Two amplifier channels are used to drive the speaker for one channel. This is effective to realize high output for speakers with high impedance.

Connection example

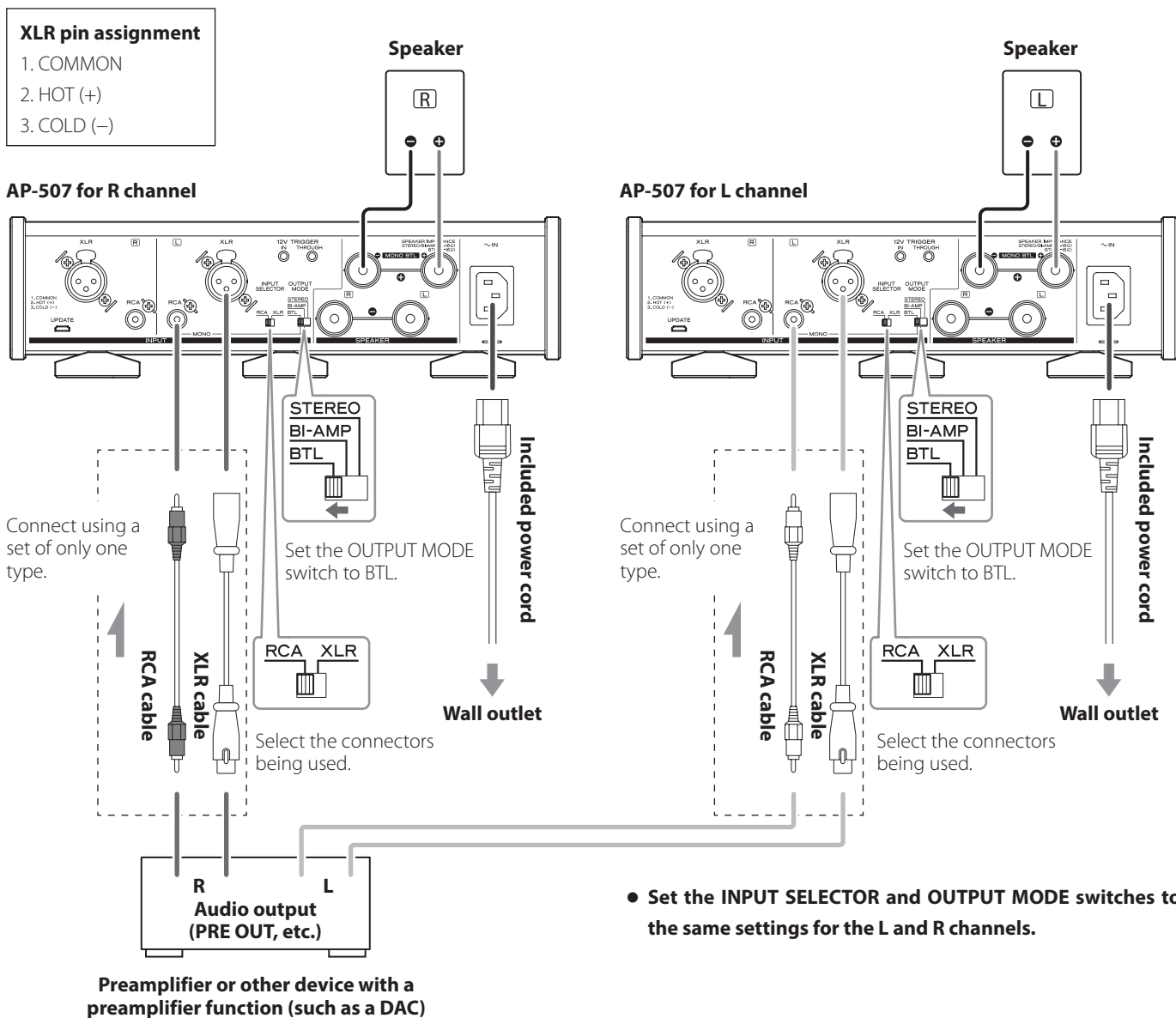

Connections (continued)

Synchronizing the power of this unit with external devices (trigger function)

The power supply of this unit can be synchronized with a connected UD-507, preamp or other device that supports trigger functions.

Use commercially-available mono mini plug cables for connections.

ATTENTION

To use the trigger function, set this unit's STANDBY/ON switch to ON.

12V TRIGGER connectors

IN

Connect this to the trigger output connector of a preamp or other device.

This will make the power operation of that preamp or other device control this unit, putting it in standby and turning it on.

THRU (through output)

Signals input through the IN connector are output unchanged.

By connecting this to a device that supports trigger input (e.g. a power amplifier or subwoofer), its power supply can also be synchronized with the device connected to this unit's IN connector.

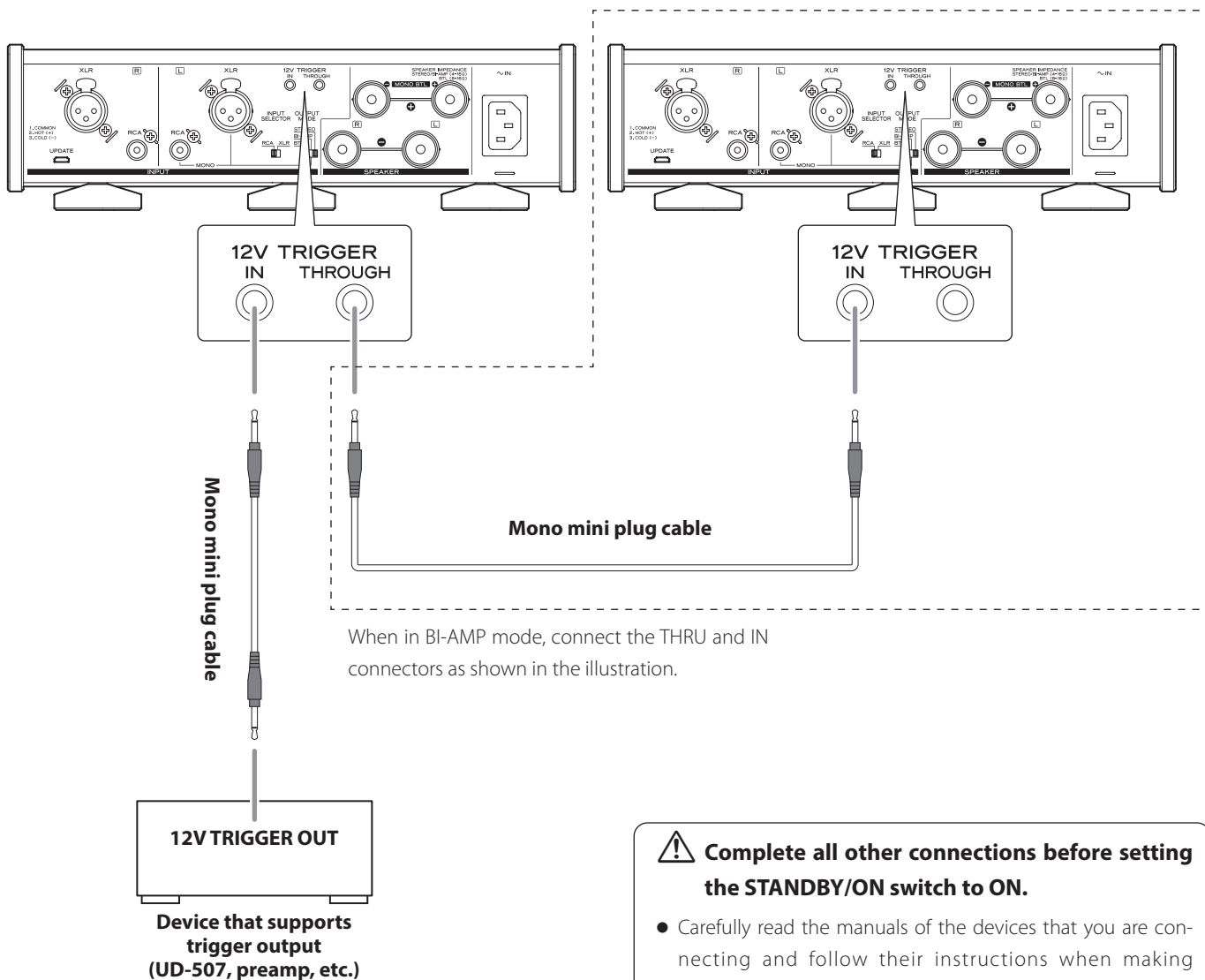

In order to protect the speakers, turn the power for systems that this unit is connected to on and off in the following order.

NOTE

This explanation assumes that a preamplifier is connected to this unit.

When connecting a UD-507, UD-505, NT-505, UD-503 or NT-503

IMPORTANT NOTICE

Set the LINE OUT LEVEL to VARIABLE on the UD-507, UD-505, NT-505, UD-503 or NT-503 in advance.

NOTE

- The UD-507, UD-505, NT-505, UD-503 and NT-503 are equivalent to preamplifiers.
- When using a UD-507, UD-505, NT-505, UD-503 or NT-503 as a USB DAC or using an NT-505 or NT-503 as a network player, it functions as a preamplifier and a source device.

Connection example

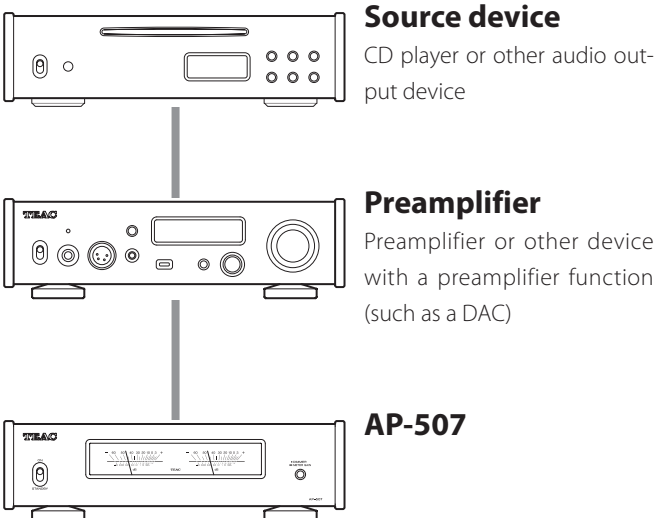

Turning the power on

- 1 Minimize the volume of the preamplifier.**
If using a device that cannot have its volume adjusted when it is off, minimize the volume after turning it on.
- 2 Turn the source device on.**
- 3 Turn the preamplifier on.**

4 Turn this unit on.

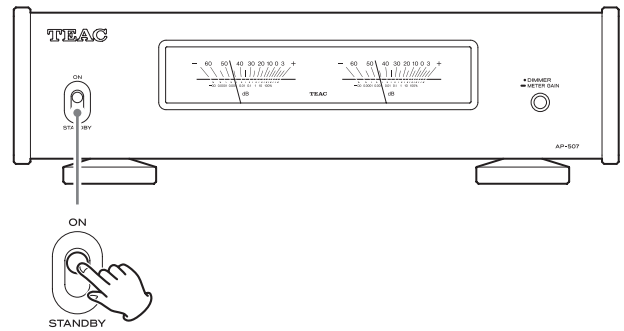

The level meters will blink and the mute function will turn on. When the amplifier operation stabilizes, they will light and the mute function will turn off.

5 Start playback on the source device, and adjust the volume on the preamplifier.

Adjust the preamplifier volume after the level meters on this unit stop blinking and stay lit.

Turning the power off

- 1 If a connected device is playing back, stop playback.**
- 2 Minimize the volume of the preamplifier.**
- 3 Put the unit into standby mode.**

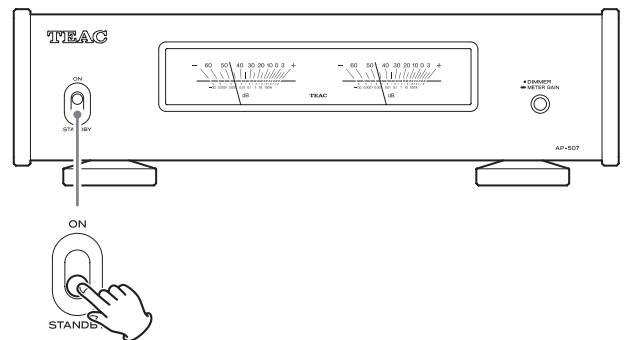

- 4 Turn the preamplifier off.**
- 5 Turn the source device off.**

Basic operation (continued)

Dimmer

You can change the brightness of the level meters. Press the DIMMER/METER GAIN button to cycle through the brightness settings in the following order.

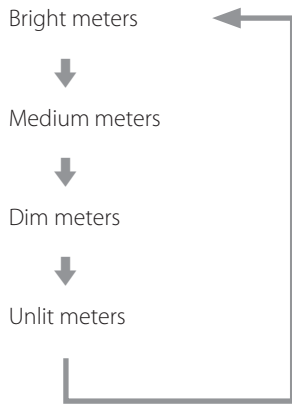
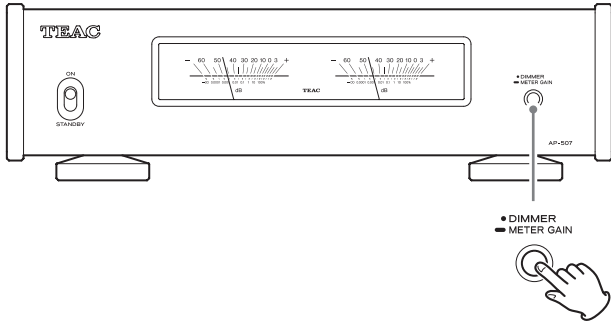

Changing level meter operation

Press and hold the DIMMER/METER GAIN button for three seconds to cycle through the following operation modes.

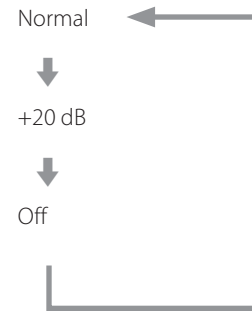
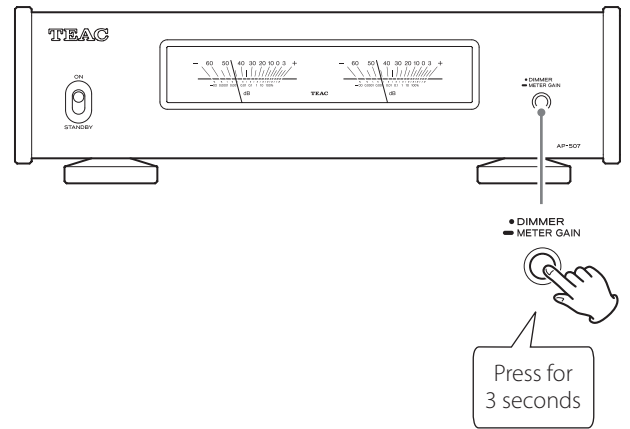

- When level meter operation is +20 dB, needle movement will be greater than usual.

Automatic power saving function

This unit has an automatic power saving function.

If the automatic power saving function is set to on, the unit will automatically enter standby mode if there is no audio input for about 30 minutes.

Turning automatic power saving on and off

- 1** While pressing the **DIMMER/METER GAIN** button, set the **STANDBY/ON** switch to **ON**.
- 2** Immediately after setting the **STANDBY/ON** switch to **ON**, release the **DIMMER/METER GAIN** button.

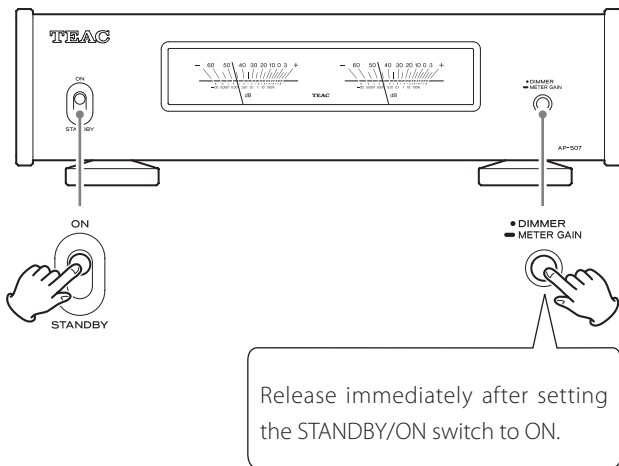

Releasing the DIMMER/METER GAIN button will switch the automatic power saving function between on and off and the level meters will blink.

You can check the automatic power saving setting by the blinking of the level meters at this time.

Automatic power saving function on

Meters blink every 3 seconds.

Automatic power saving function off

After blinking twice at 0.4-second intervals, meters continue to alternately become lit and unlit at 3-second intervals.

Restoring default settings

- 1** While pressing the **DIMMER/METER GAIN** button, set the **STANDBY/ON** switch to **ON**.
- 2** When the level meters blink, release the **DIMMER/METER GAIN** button.

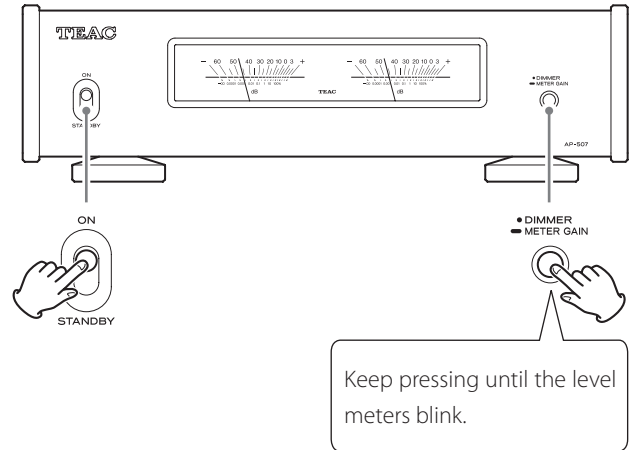

The factory default settings will be restored, and after the level meters blink twice at 0.4-second intervals, the unit will enter standby.

Troubleshooting

If you experience a problem with the unit, please take a moment to review the following information before requesting service. If it still does not operate correctly, contact the retailer where you purchased the unit.

The unit does not turn on.

- ➔ Check that the power cord is completely plugged into the power outlet. If the outlet is switched, confirm that the switch is in the ON position.
- ➔ Connect a different electrical device to the outlet to confirm that it is supplying power.

Noise occurs.

- ➔ Place the unit as far away as possible from TVs, microwave ovens and other devices that have strong magnetism.

There is a humming noise.

- ➔ If a connecting cable is near a power cord, fluorescent light or similar cause of interference, increase the distance between them as much as possible.

No sound is output.

- ➔ Use the preamplifier volume knob to adjust the volume (page 15).
- ➔ Use the preamplifier input knob to select the source that you want to hear (page 15).
- ➔ Reconfirm the connections with other equipment.
- ➔ Check the INPUT SELECTOR switch setting on the back of the unit.

The level meter lights are blinking and no sound is output.

- ➔ The ⊕ and ⊖ speaker cables might have shorted. Set the STANDBY/ON switch to STANDBY, and check the speaker connections.

Sound output stops suddenly and the level meter lights are blinking.

- ➔ The protection circuit might have activated due to high temperature, excessive load or another cause. Set the STANDBY/ON switch to STANDBY, check the power and speaker connections, and wait several minutes before setting it to ON again. If this unit is becoming hot, increase the amount of space between it and walls and other devices to increase the dissipation of heat.

Automatic power saving caused the unit to enter standby.

- ➔ Set the STANDBY/ON switch to STANDBY once and then set it to ON again.

If the level meters do not return near $-\infty$ even when silent.

- ➔ The level meters could be activated by static electricity. Touch the included antistatic cloth to the meter area to eliminate static.

Amplifier

Maximum effective output	
STEREO or BI-AMP operation	170 W + 170 W (4 Ω, 1 kHz, JEITA)
	95 W + 95 W (8 Ω, 1 kHz, JEITA)
BTL operation	350 W (8 Ω, 1 kHz, JEITA)
Rated output	
STEREO or BI-AMP operation	125 W + 125 W (4 Ω, 1% THD, 1 kHz)
	70 W + 70 W (8 Ω, 1% THD, 1 kHz)
BTL operation	230 W (8 Ω, 1% THD, 1 kHz)
Allowable speaker impedance	
STEREO or BI-AMP operation	4–16 Ω
BTL operation	8–16 Ω
Total harmonic distortion	0.0015% (8 Ω, 1 kHz, 12.5 W, JEITA)
S/N ratio	113 dB (8 Ω, 1 kHz, IHF-A)
Frequency response	10 Hz – 50 kHz (+0 dB, –5 dB) (8 Ω, 1 W, JEITA)
Input sensitivity	
RCA connectors	0.66 V (with 8Ω output, 1% THD)
XLR connectors	1.3 V (with 8Ω output, 1% THD)
Input impedance	
RCA connectors	50 kΩ
XLR connectors	200 kΩ

External control

Trigger input	1 (3.5mm mono mini jack)
Input level	12 V, 1 mA
Trigger output (through)	1 (3.5mm mono mini jack)

General

Power supply	
Model for Europe	AC 220–230 V, 50/60 Hz
Model for USA/Canada	AC 120 V, 60 Hz
Power consumption	
Models for Europe and USA/Canada	58 W
External dimensions (W × H × D, including protrusions)	290 × 84.5 × 271 mm (11 1/2" × 3 3/8" × 10 3/4")
Weight	4.4 kg (9 3/4 lb)
Operating temperature range	+5°C to +35°C
Operating humidity range	5% – 85% (no condensation)
Storage temperature range	–20°C to +55°C

Included accessories

- Power cord × 1
- Foot pads × 3
- Antistatic cloth for level meters × 1
- Owner's manual (this document, including warranty) × 1
- For information about the warranty, users living in the USA and Canada should see pages 56–57 and the back cover (warranty document). Users living in Europe and other regions should see page 57.
- Design and specifications are subject to change without notice.
- Weight and dimensions are approximate.
- Illustrations in this manual might differ slightly from production models.

INSTRUCTIONS DE SÉCURITÉ IMPORTANTES

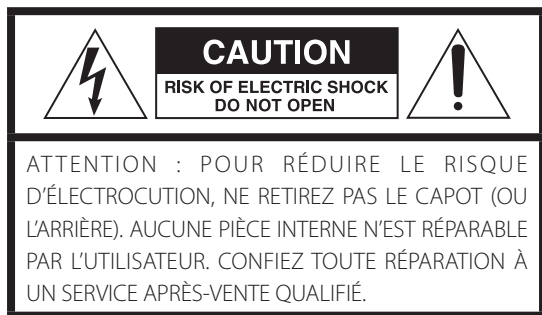

Le symbole d'éclair à tête de flèche dans un triangle équilatéral sert à prévenir l'utilisateur de la présence dans l'enceinte du produit d'une « tension dangereuse » non isolée d'une grandeur suffisante pour constituer un risque d'électrocution pour les personnes.



Le point d'exclamation dans un triangle équilatéral sert à prévenir l'utilisateur de la présence d'instructions importantes de fonctionnement et de maintenance (entretien) dans les documents accompagnant l'appareil.

AVERTISSEMENT : POUR PRÉVENIR LES RISQUES D'INCENDIE ET D'ÉLECTROCUTION, N'EXPOSEZ PAS CET APPAREIL À LA PLUIE NI À L'HUMIDITÉ.

ATTENTION

- NE RETIREZ PAS LES CAPOTS EXTERNES OU BOÎTIERS POUR EXPOSER L'ÉLECTRONIQUE. AUCUNE PIÈCE INTERNE N'EST RÉPARABLE PAR L'UTILISATEUR.
- SI VOUS RENCONTREZ DES PROBLÈMES AVEC CE PRODUIT, CONTACTEZ LE MAGASIN OÙ VOUS AVEZ ACHETÉ L'UNITÉ. N'UTILISEZ PAS LE PRODUIT TANT QU'IL N'A PAS ÉTÉ RÉPARÉ.
- L'UTILISATION DE COMMANDES, DE RÉGLAGES OU LE SUIVI DE PROCÉDURES AUTRES QUE CE QUI EST DÉCRIT DANS CE DOCUMENT PEUT PROVOQUER UNE EXPOSITION À UN RAYONNEMENT DANGEREUX.

- 1) Lisez ces instructions.
 - 2) Conservez ces instructions.
 - 3) Tenez compte de tous les avertissements.
 - 4) Suivez toutes les instructions.
 - 5) N'utilisez pas cet appareil avec de l'eau à proximité.
 - 6) Ne nettoyez l'appareil qu'avec un chiffon sec.
 - 7) Ne bloquez aucune ouverture de ventilation. Installez-le conformément aux instructions du fabricant.
 - 8) N'installez pas l'appareil près de sources de chaleur telles que des radiateurs, bouches de chauffage, poêles ou autres appareils (y compris des amplificateurs) dégageant de la chaleur.
 - 9) Ne neutralisez pas la fonction de sécurité de la fiche polarisée ou de terre. Une fiche polarisée a deux broches, l'une plus large que l'autre. Une fiche de terre a deux broches identiques et une troisième broche pour la mise à la terre. La broche plus large ou la troisième broche servent à votre sécurité. Si la fiche fournie n'entre pas dans votre prise, consultez un électricien pour le remplacement de la prise obsolète.
 - 10) Évitez de marcher sur le cordon d'alimentation et de le pincer, en particulier au niveau des fiches, des prises secteur, et du point de sortie de l'appareil.
 - 11) N'utilisez que des fixations/accessoires spécifiés par le fabricant.
 - 12) Utilisez-le uniquement avec des chariots, socles, trépieds, supports ou tables spécifiés par le fabricant ou vendus avec l'appareil. Si un chariot est utilisé, faites attention à ne pas être blessé par un renversement lors du déplacement de l'ensemble chariot/appareil.
 - 13) Débranchez cet appareil en cas d'orage ou de non utilisation prolongée.
 - 14) Confiez toute réparation à des techniciens de maintenance qualifiés. Une réparation est nécessaire si l'appareil a été endommagé d'une quelconque façon, par exemple si le cordon ou la fiche d'alimentation est endommagé, si du liquide a été renversé sur l'appareil ou si des objets sont tombés dedans, si l'appareil a été exposé à la pluie ou à l'humidité, s'il ne fonctionne pas normalement, ou s'il est tombé.
- L'appareil tire un courant nominal de veille de la prise secteur quand son interrupteur POWER ou STANDBY/ON n'est pas en position ON.
 - La fiche secteur est utilisée comme dispositif de déconnexion et doit donc toujours rester disponible.
 - Des précautions doivent être prises en cas d'utilisation d'écouteurs ou d'un casque avec le produit car une pression sonore excessive (volume trop fort) dans les écouteurs ou dans le casque peut causer une perte auditive.



ATTENTION

- N'exposez pas cet appareil aux gouttes ni aux éclaboussures.
- Ne placez pas d'objet rempli de liquide sur l'appareil, comme par exemple un vase.
- Les pièces en forme de poignée sur les côtés gauche et droit de la face avant sont décoratives. N'y passez pas vos doigts et ne les utilisez pas pour porter l'unité.
- N'installez pas cet appareil dans un espace confiné comme une bibliothèque ou un meuble similaire.
- L'appareil doit être placé suffisamment près de la prise de courant pour que vous puissiez à tout moment attraper facilement la fiche du cordon d'alimentation.
- Si le produit utilise des piles/batteries (y compris un pack de batteries ou des piles installées), elles ne doivent pas être exposées au soleil, au feu ou à une chaleur excessive.
- **PRÉCAUTION** pour les produits qui utilisent des batteries remplaçables au lithium : remplacer une batterie par un modèle incorrect entraîne un risque d'explosion. Remplacez-les uniquement par un type identique ou équivalent.

AVERTISSEMENT

Les produits ayant une construction de Classe **I** sont équipés d'un cordon d'alimentation avec une fiche de terre. Le cordon d'un tel produit doit être branché dans une prise secteur avec terre de sécurité.

AUX USA/CANADA, UTILISEZ UNIQUEMENT UNE TENSION D'ALIMENTATION DE 120 V.

La plaque signalétique se trouve sous l'unité comme représenté ci-dessous.

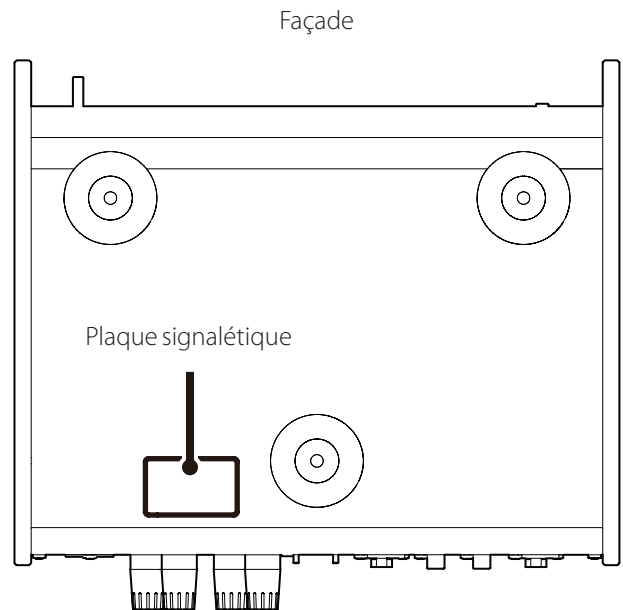

INSTRUCTIONS DE SÉCURITÉ IMPORTANTES (suite)

Modèle pour le Canada

CET APPAREIL NUMÉRIQUE DE LA CLASSE B EST CONFORME À LA NORME NMB-003 DU CANADA



Modèle pour l'Europe



Ce produit est conforme aux directives européennes et aux autres réglementations de la Commission européenne.

Pour les consommateurs européens

Mise au rebut des équipements électriques et électroniques et des piles et/ou accumulateurs

- Tout équipement électrique/électronique et pile/accumulateur hors d'usage doit être traité séparément de la collecte municipale d'ordures ménagères dans des points de collecte désignés par le gouvernement ou les autorités locales.
- En vous débarrassant correctement des équipements électriques/électroniques et piles/accumulateurs hors d'usage, vous contribuerez à la sauvegarde de précieuses ressources et à la prévention de potentiels effets négatifs sur la santé humaine et l'environnement.
- Le traitement incorrect des équipements électriques/électroniques et piles/accumulateurs hors d'usage peut avoir des effets graves sur l'environnement et la santé humaine en raison de la présence de substances dangereuses dans les équipements.
- Le symbole de déchets d'équipements électriques et électroniques (DEEE), qui représente une poubelle à roulettes barrée d'une croix, indique que les équipements électriques/électroniques et piles/accumulateurs doivent être collectés et traités séparément des déchets ménagers.

Si une pile ou un accumulateur contient plus que les valeurs de plomb (Pb) et/ou de cadmium (Cd) spécifiées dans la directive 2023/1542 (UE) sur les piles et accumulateurs, alors les symboles chimiques de ces éléments seront indiqués sous le symbole DEEE.

Pb, Cd
- Des systèmes de retour et de collecte sont disponibles pour l'utilisateur final. Pour des informations plus détaillées sur la mise au rebut des vieux équipements électriques/électroniques et piles/accumulateurs hors d'usage, veuillez contacter votre mairie, le service d'ordures ménagères ou le magasin dans lequel vous avez acquis l'équipement.

Les noms de société et de produit cités dans ce document sont des marques commerciales ou déposées de leurs détenteurs respectifs.

Sommaire

Nous vous remercions d'avoir choisi TEAC.
Lisez attentivement ce mode d'emploi pour tirer les meilleures performances de ce produit.
Après l'avoir lu, gardez-le en lieu sûr pour vous y référer ultérieurement.

INSTRUCTIONS DE SÉCURITÉ IMPORTANTES.....	20
Accessoires fournis	23
Utilisation du site international TEAC.....	23
Avant l'utilisation	24
Note sur le positionnement.....	24
Entretien	25
Parties et fonctions de la face avant.....	26
Parties et fonctions de la face arrière.....	27
Branchement des enceintes	28
Notes sur les câbles d'enceintes	28
Comment brancher les enceintes.....	28
Branchements.....	29
Utilisation en mode de sortie STEREO.....	29
Utilisation en mode de sortie BI-AMP	30
Utilisation en mode de sortie BTL.....	31
Synchroniser l'alimentation de cette unité avec celle d'appareils externes (fonction de déclenchement)	32
Fonctionnement de base.....	33
Mise sous tension	33
Mise hors tension	33
Atténuateur (Dimmer).....	34
Changement du fonctionnement des indicateurs de niveau...	34
Fonction d'économie automatique d'énergie	35
Restauration des réglages par défaut	35
Guide de dépannage.....	36
Caractéristiques techniques.....	37
Amplificateur.....	37
Contrôle externe	37
Générales	37
Accessoires fournis	37

Accessoires fournis

Vérifiez que l'emballage contient bien tous les éléments indiqués ci-dessous.

Veillez contacter le magasin dans lequel vous avez acheté cette unité si l'un de ces éléments manque ou a été endommagé durant le transport.

Cordon d'alimentation × 1

Patins de pied × 3

Chiffon antistatique pour les indicateurs de niveau × 1

Mode d'emploi (ce document, y compris la garantie) × 1

- Pour plus d'informations sur la garantie, les utilisateurs vivant aux États-Unis et au Canada doivent consulter les pages 56 – 57 et le dos de la couverture (document de garantie). Les utilisateurs vivant en Europe et dans d'autres régions doivent consulter la page 57.

Chiffon antistatique pour les indicateurs de niveau

Si la zone autour des indicateurs de niveau se charge d'électricité statique, les aiguilles de mesure peuvent ne pas revenir près de $-\infty$, même lorsque l'appareil est mis en veille. Si cela se produit, appliquez le chiffon antistatique fourni sur la zone de l'indicateur pour éliminer l'électricité statique.

Utilisation du site international TEAC

Vous pouvez télécharger des mises à jour pour cette unité depuis le site international TEAC :

<https://teac.jp/int/>

Cliquez sur LANGUAGE en haut à droite de la page et sélectionnez la langue désirée pour accéder à une page dans cette langue.

FR

Avant l'utilisation

Précautions concernant l'emplacement

- Placez l'unité sur une surface stable près du système audio qui sera utilisé avec elle.
- N'installez pas cette unité dans un lieu qui pourrait chauffer. Cela comprend les endroits exposés directement au soleil ou près d'un radiateur, d'un chauffage, d'une cuisinière ou d'autres appareils chauffants.
En outre, ne la placez pas au-dessus d'un amplificateur ou autre équipement dégageant de la chaleur. Cela pourrait causer une décoloration, une déformation ou un mauvais fonctionnement. Évitez aussi les endroits sujets aux vibrations ou exposés à une poussière excessive, au froid et à l'humidité.
- Quand vous installez cette unité, laissez un peu d'espace (au moins 3 cm) entre elle et les murs et d'autres appareils afin de permettre une bonne dissipation thermique.
Si vous la placez par exemple dans une étagère, laissez au moins 5 cm de libre au-dessus de l'unité et 10 cm derrière elle.
Ne pas laisser ces espaces peut faire monter la température au risque d'entraîner un incendie.
- Vous pouvez empiler cette unité avec un UD-507, un PD-505T ou d'autres unités de la gamme Reference 500. Toutefois, si la chaleur déclenche le circuit de protection et que le son se coupe brutalement, placez cette unité sur le dessus et à distance suffisante des murs et autres appareils afin d'améliorer la dissipation thermique.
- Ne placez pas de CD, CD-R, cassettes, autres équipements audio ou autres éléments sensibles à la chaleur sur l'unité. Cela pourrait endommager ces articles.
- Ne posez pas de tissu sur l'unité et ne placez pas celle-ci sur du linge de maison ou sur une épaisse moquette. Cela pourrait entraîner la surchauffe de l'unité et l'endommager.
- Ne déplacez pas l'unité durant l'utilisation.
- La tension fournie à l'unité doit correspondre à la tension imprimée sous l'unité. Si vous avez des doutes à ce sujet, consultez un électricien.
- N'ouvrez pas le boîtier de l'unité car cela peut endommager les circuits ou causer un choc électrique. Si un objet étranger pénètre dans l'unité, consultez votre revendeur.
- Pour débrancher le cordon d'alimentation de la prise secteur, saisissez toujours la prise, ne tirez jamais sur le cordon.

Note sur le positionnement

Les pieds en acier sont fixés de manière lâche sous l'unité, autorisant un certain jeu. Pour cette raison, les pieds s'écartent légèrement de la face inférieure lorsque l'unité sera soulevée.

Cette unité est conçue pour reposer sur ses pieds lorsqu'elle est placée de manière à ce que les pieds ne lui fassent pas subir de contraintes inutiles.

- Les pieds bougeront légèrement par rapport à la face inférieure de l'unité, mais ce n'est pas un défaut.
- Fixez les patins fournis sous les pieds de protection pour éviter de rayer la surface sur laquelle est placée l'unité.

La face supérieure de cette unité est fixée avec un certain jeu. Elle bougera légèrement, mais ce n'est pas un défaut.

Entretien

Essuyez les saletés du capot supérieur et des autres surfaces au moyen d'un chiffon doux légèrement humidifié avec un nettoyant neutre dilué.

N'utilisez pas de lingettes de nettoyage imbibées de produit chimique, de diluant ou d'autres agents chimiques. Cela pourrait endommager la surface.



Pour votre sécurité, débranchez le cordon d'alimentation de la prise secteur avant tout nettoyage.

Parties et fonctions de la face avant

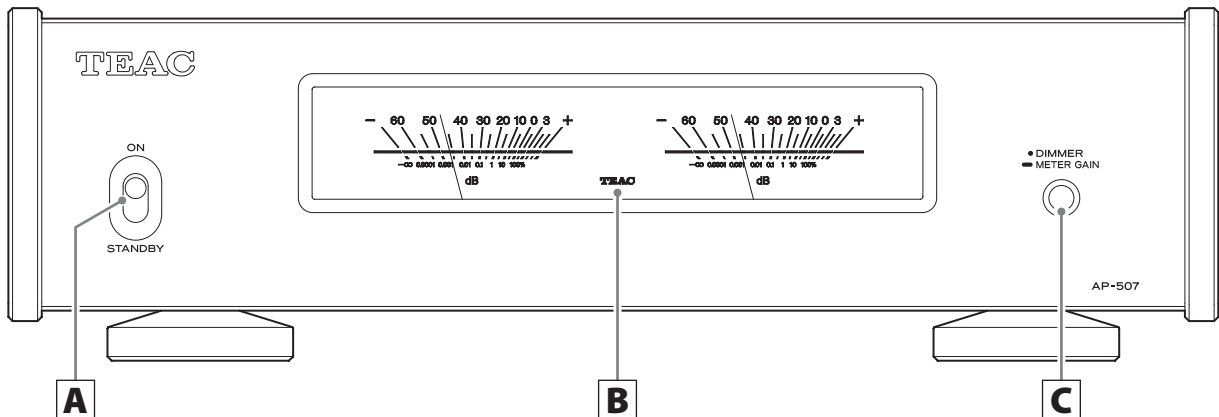

A Commutateur STANDBY/ON

Sert à mettre l'unité en veille ou à l'allumer.

B Indicateurs de niveau

Ils affichent les niveaux de sortie.

C Bouton DIMMER/METER GAIN

La luminosité des indicateurs de niveau change chaque fois que vous appuyez sur ce bouton (page 34).

Maintenez ce bouton enfoncé pendant trois secondes pour changer le mode de fonctionnement des indicateurs de niveau (page 34).

En utilisant ce bouton avec l'interrupteur STANDBY/ON, vous pouvez changer le réglage d'économie automatique d'énergie et rétablir les valeurs d'usine par défaut de différents réglages (page 35).

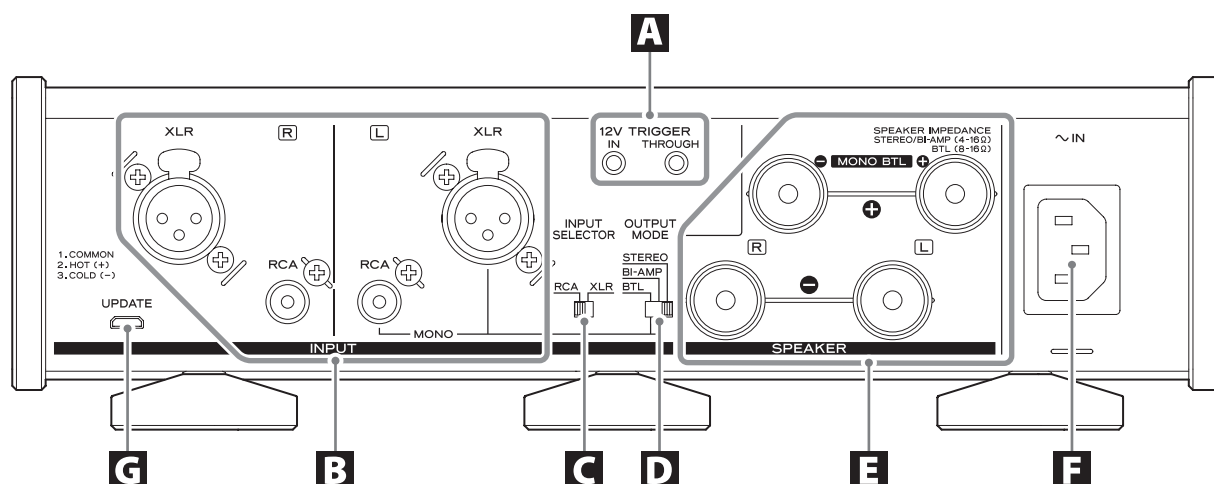

A Prises 12V TRIGGER

Servent à contrôler l'alimentation depuis une source externe. Ne branchez rien à ces prises lorsque vous ne les utilisez pas (page 32).

Pour le branchement, utilisez des câbles à fiche mini-jack mono du commerce.

B Prises d'entrée audio analogique (INPUT)

Servent à recevoir l'audio analogique stéréo. Reliez ces prises aux prises de sortie audio d'un préamplificateur ou d'un autre appareil tel qu'un convertisseur N/A (DAC) ayant une fonction de préamplificateur.

- Les prises XLR de cette unité ont le « point chaud » sur la broche 2.

Utilisez des câbles audio du commerce pour les branchements.

RCA : câbles RCA

XLR : câbles XLR

Utilisation en mode de sortie STEREO

Reliez la prise d'entrée R (droite) de cette unité à la prise de sortie R de l'appareil audio source, et la prise d'entrée L (gauche) de cette unité à la prise de sortie L de l'autre appareil (page 29).

Utilisation en mode de sortie BI-AMP ou BTL

Reliez la prise L (gauche) de cette unité à la prise L ou R de l'appareil audio source. La prise R de cette unité n'est pas utilisée (page 30 et page 31).

C Commutateur INPUT SELECTOR

Utilisez-le pour changer de source d'entrée.

⚠ Ne le déplacez pas quand l'unité est allumée.

Le non-respect de cette consigne peut entraîner des bruits forts et soudains risquant d'endommager les haut-parleurs et votre audition.

D Commutateur OUTPUT MODE

Il détermine le mode de sortie.

STEREO : amplificateur de puissance stéréo (page 29)

BI-AMP : bi-amplificateur mono (page 30)

BTL : amplificateur de puissance mono (page 31)

⚠ Débranchez toujours les enceintes avant de changer le mode de sortie. Rebranchez les enceintes après avoir changé de mode.

E Borniers SPEAKER

Cette unité fonctionne avec des enceintes ayant une impédance nominale de $4 \Omega - 16 \Omega$ quand le mode de sortie est réglé sur STEREO ou BI-AMP et de $8 \Omega - 16 \Omega$ quand il est réglé sur BTL.

Utilisez des câbles d'enceinte du commerce pour brancher les enceintes.

F Prise d'entrée d'alimentation (~IN)

Branchez ici le cordon d'alimentation fourni.

Une fois tous les autres branchements terminés, branchez la fiche du cordon d'alimentation dans une prise secteur.

⚠ N'utilisez aucun cordon d'alimentation autre que celui fourni avec cette unité. L'utilisation d'autres cordons d'alimentation peut entraîner un incendie ou un choc électrique.

⚠ Débranchez le cordon de la prise secteur en cas de non-utilisation prolongée de l'unité.

G Port UPDATE (maintenance)

Sert à la maintenance. N'y branchez rien sauf si vous êtes invité à le faire par notre service après-vente.

Branchement des enceintes

Notes sur les câbles d'enceintes

- Utilisez des câbles d'enceinte du commerce pour brancher les enceintes.
- Utilisez les câbles d'enceinte les plus courts possibles. Plus le câble est long, plus grande est la valeur de la résistance et plus les performances en matière d'amortissement sont réduites. En outre, la longueur accroît également l'inductance et la capacité, dégradant la qualité sonore dans les hautes fréquences.
- Utilisez des câbles de même longueur pour les enceintes gauche et droite.

Précautions lors du branchement des enceintes

- Branchez le cordon d'alimentation une fois toutes les autres connexions faites.
- Lisez attentivement les modes d'emploi des appareils que vous branchez et suivez leurs instructions quand vous faites les branchements.
- Lorsque les masses gauche et droite sont communes par exemple dans un caisson de graves avec amplificateur intégré, certaines conditions de connexion peuvent rendre l'utilisation impossible.

ATTENTION

- Cette unité fonctionne avec des enceintes ayant une impédance nominale de $4 \Omega - 16 \Omega$ quand le mode de sortie est réglé sur STEREO ou BI-AMP et de $8 \Omega - 16 \Omega$ quand il est réglé sur BTL. Si des enceintes d'impédance plus basse sont utilisées, le circuit de protection peut intervenir, entraînant l'arrêt du son. Dans certains cas, leur utilisation peut même causer des dommages à cette unité ou aux enceintes.
- Le bornier rouge de cette unité est le plus (\oplus) et son bornier noir est le moins (\ominus). Généralement, le conducteur \oplus du câble d'enceinte est marqué pour le distinguer du conducteur \ominus . Branchez le conducteur marqué au bornier \oplus rouge, et le conducteur non marqué au bornier \ominus noir.
- Si l'extrémité dénudée d'un conducteur de câble d'enceinte entre en contact avec un autre câble ou bornier, un court-circuit peut en résulter.
- Ne laissez jamais les câbles d'enceinte causer un court-circuit.
- Pour éviter tout ronflement ou bruit parasite, ne regroupez pas les câbles avec le cordon d'alimentation secteur ou d'autres câbles.

Comment brancher les enceintes

- 1** Dénudez environ un centimètre de câble d'enceinte à son extrémité et épissez bien les conducteurs.
- 2** Dévissez le capuchon du bornier en le tournant dans le sens anti-horaire.
- 3** Insérez le fil conducteur dans le bornier et revissez le capuchon en le tournant dans le sens horaire afin que le fil soit bien tenu.

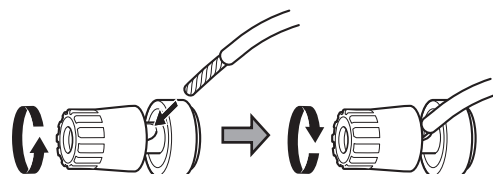

- Connectez-le de façon à ce qu'aucune partie de l'isolant ne touche le bornier.

- 4** Vérifiez que le câble est solidement fixé en tirant doucement dessus.

Connexion par fiches bananes

Vous pouvez également faire des connexions au moyen de fiches bananes disponibles dans le commerce. D'abord, montez les fiches bananes sur les câbles d'enceinte, puis connectez les fiches aux borniers.

- Maintenez les capuchons vissés pendant l'utilisation.
- Lisez attentivement les instructions concernant les fiches bananes que vous utilisez.

ATTENTION

Remarque concernant le modèle européen

Conformément aux réglementations de sécurité européennes, le branchement de fiches bananes à des borniers d'enceinte n'est pas autorisé sur les modèles européens.

Les orifices dans lesquels pourraient s'insérer les fiches bananes ont été occultés par des capuchons noirs.

Branchez les enceintes à l'aide de câbles nus ou portant des cosses à fourche.

Si un capuchon noir sort de son bornier, remettez-le en place.

⚠ ATTENTION

Cette unité n'a pas de réglage de volume. Connectez-la à un préamplificateur ou autre appareil tel qu'un convertisseur N/A (DAC) ayant une fonction de préamplificateur, et utilisez ce dernier pour régler le volume. Si vous connectez cette unité à un appareil qui ne permet pas de régler son volume de sortie, vous ne pourrez pas régler le volume pendant la lecture. Le son peut être émis par les enceintes à un volume très élevé, risquant d'endommager l'audition ou l'équipement.

AVIS IMPORTANT

Lorsque vous connectez cette unité à un UD-507, UD-505, NT-505, NT-505, UD-503 ou NT-503, réglez le niveau de sortie ligne (LINE OUT LEVEL) sur VARIABLE.

Le mode d'utilisation des deux canaux d'amplification interne de cette unité dépend du réglage de son commutateur OUTPUT MODE.

Des exemples de connexion sont fournis ci-dessous pour chaque mode.

FR

⚠ Effectuez toutes les autres connexions avant de basculer l'interrupteur STANDBY/ON sur ON.

- Lisez attentivement les modes d'emploi des appareils que vous branchez et suivez leurs instructions quand vous faites les branchements.
- Ne regroupez pas les câbles de connexion avec des cordons d'alimentation. Cela pourrait entraîner des bruits.
- Branchez à fond toutes les fiches.

Utilisation en mode de sortie STEREO

Réglez le commutateur OUTPUT MODE sur STEREO.

Exemple de connexion

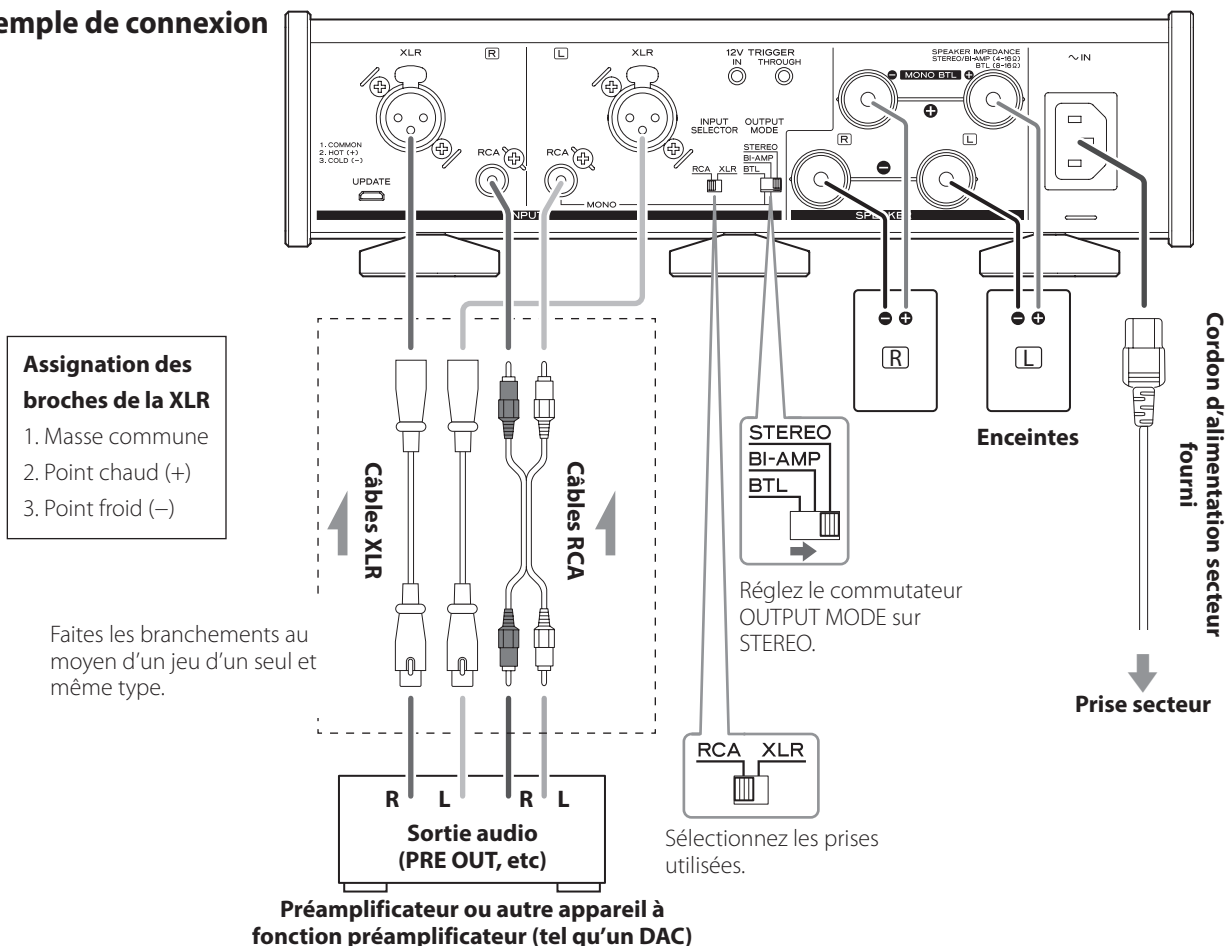

Branchements (suite)

Utilisation en mode de sortie BI-AMP

Cette unité peut être utilisée comme bi-amplificateur mono. Réglez les commutateurs OUTPUT MODE des unités sur BI-AMP pour les canaux L et R.

En mode BI-AMP, utilisez deux unités pour la lecture stéréo.

Qu'est-ce que la bi-amplification ?

Cette méthode fait fonctionner les amplificateurs indépendamment pour les haut-parleurs des basses fréquences et des hautes fréquences.

NOTE

- Le son entrant par les prises audio analogiques INPUT L sera produit par les prises SPEAKER L et R.
- En mode BI-AMP, le son entrant par les prises audio analogiques INPUT R n'est pas produit par les prises SPEAKER.

⚠ ATTENTION

- La bi-amplification n'est pas possible avec des enceintes qui n'ont pas de connecteurs distincts pour les hautes et basses fréquences.
- Pour des connexions bi-amplifiées, retirez les cavaliers reliant les borniers des haut-parleurs et supprimez les connexions entre les borniers ⊕ et ⊖ des haut-parleurs.

Exemple de connexion

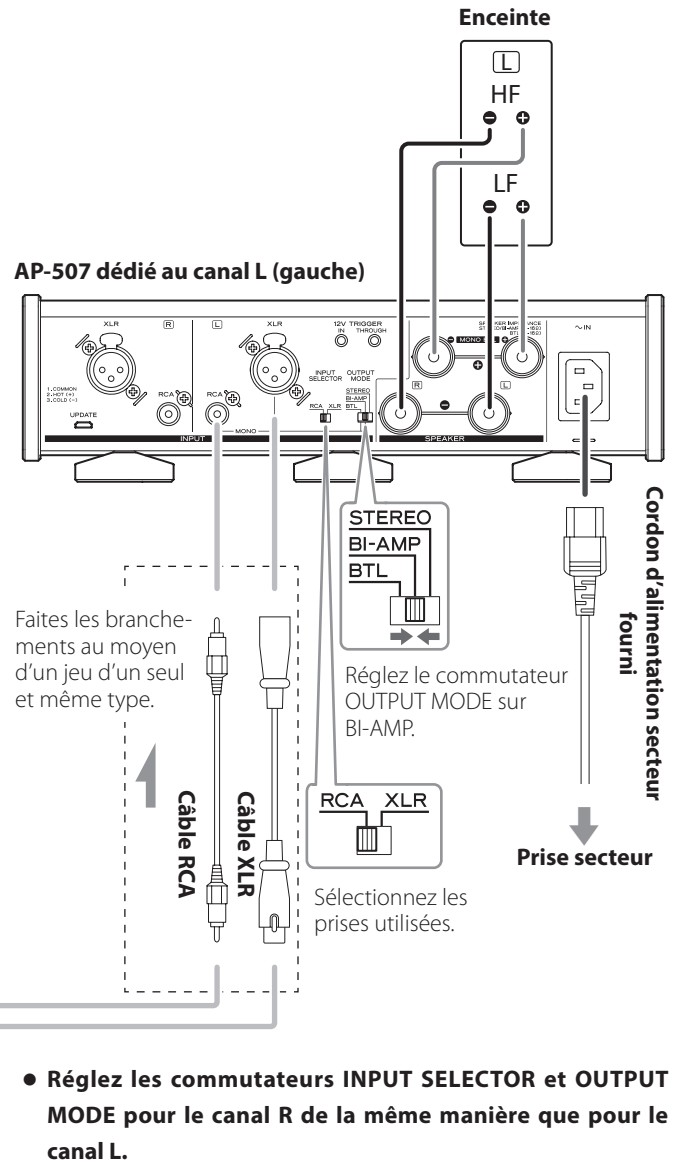
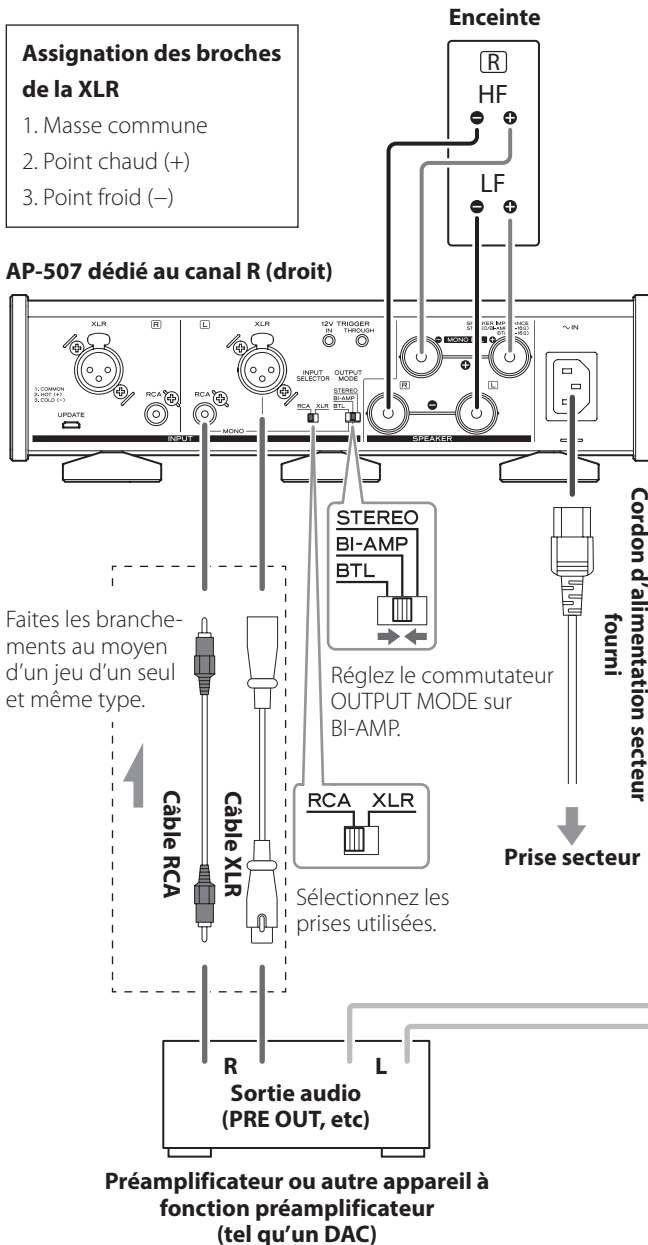

- Réglez les commutateurs INPUT SELECTOR et OUTPUT MODE pour le canal R de la même manière que pour le canal L.

Utilisation en mode de sortie BTL

Cette unité peut être utilisée comme amplificateur BTL mono. Réglez les commutateurs OUTPUT MODE des unités sur BTL pour les canaux L et R.

En mode BTL, utilisez deux unités pour la lecture stéréo.

Qu'est-ce qu'une connexion BTL ?

Les deux canaux de l'amplificateur sont utilisés pour amplifier le signal d'un même canal d'enceinte. C'est efficace pour fournir une plus grande puissance à des enceintes à haute impédance.

Exemple de connexion

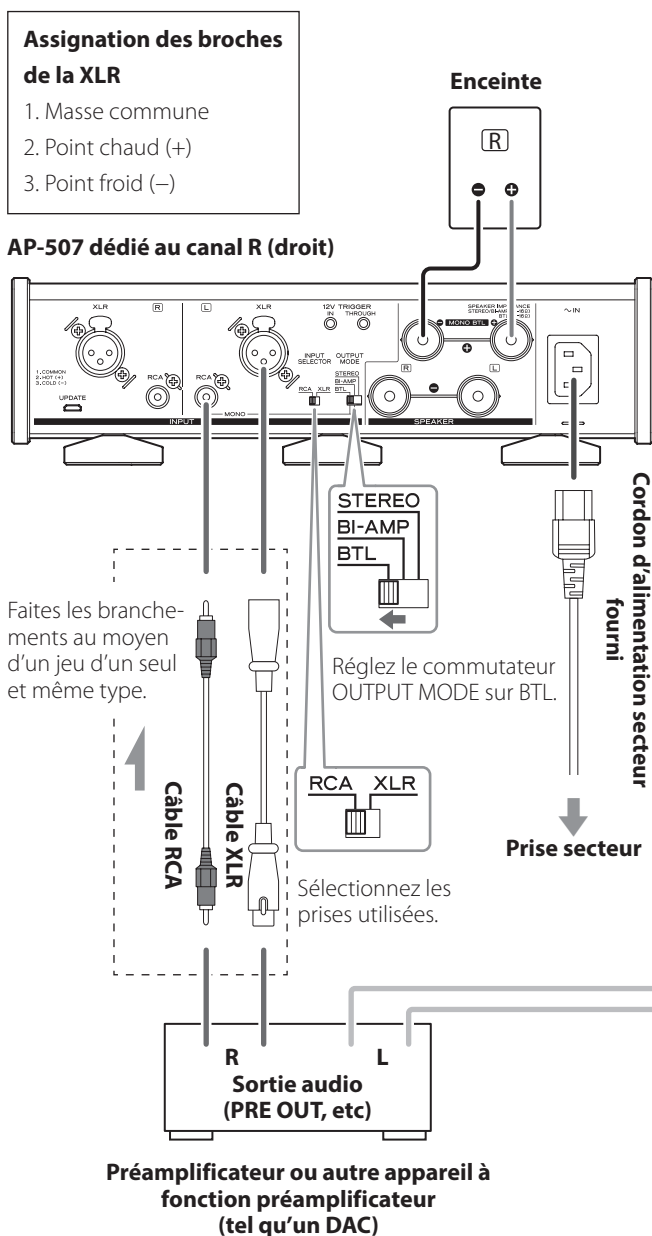

NOTE

- Le son entrant par les prises audio analogiques INPUT L sera produit par les prises SPEAKER L et R.
- En mode BTL, le son entrant par les prises audio analogiques INPUT R n'est pas produit par les prises SPEAKER.

⚠ ATTENTION

- Ne connectez rien aux prises de sortie SPEAKER ⊖.

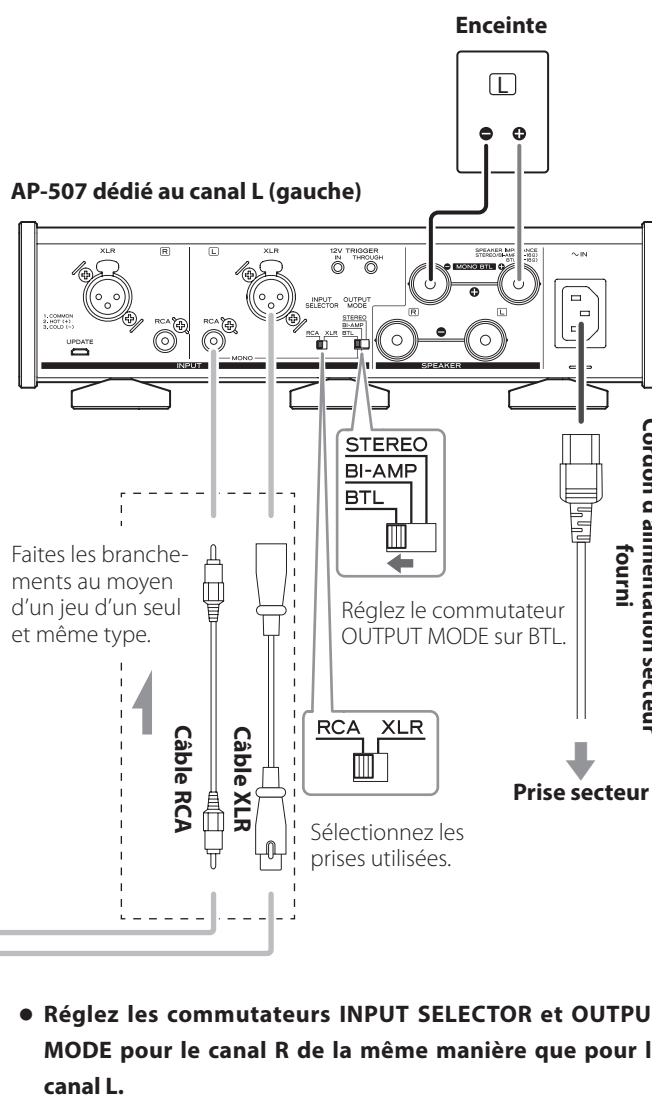

Branchements (suite)

Synchroniser l'alimentation de cette unité avec celle d'appareils externes (fonction de déclenchement)

L'alimentation de cette unité peut être synchronisée avec celle d'un UD-507, d'un préampli ou d'un autre appareil connecté compatible avec les fonctions de déclenchement.

Pour le branchement, utilisez des câbles à fiche mini-jack mono du commerce.

ATTENTION

Pour utiliser la fonction de déclenchement (« trigger »), réglez le commutateur STANDBY/ON de cette unité sur ON.

Prises 12V TRIGGER

IN

Branchez-la au connecteur de sortie de déclenchement d'un préampli ou d'un autre appareil.

Ainsi, la commutation de l'alimentation de ce préampli ou autre appareil contrôlera parallèlement cette unité, la mettant en veille ou en service.

THRU (sortie de renvoi)

Les signaux entrés par la prise IN ressortent inchangés.

En connectant cette prise à un appareil qui accepte de recevoir un signal de déclenchement (par exemple un amplificateur de puissance ou un caisson de basses), l'alimentation peut également être synchronisée avec celle de l'appareil connecté à la prise IN de cette unité.

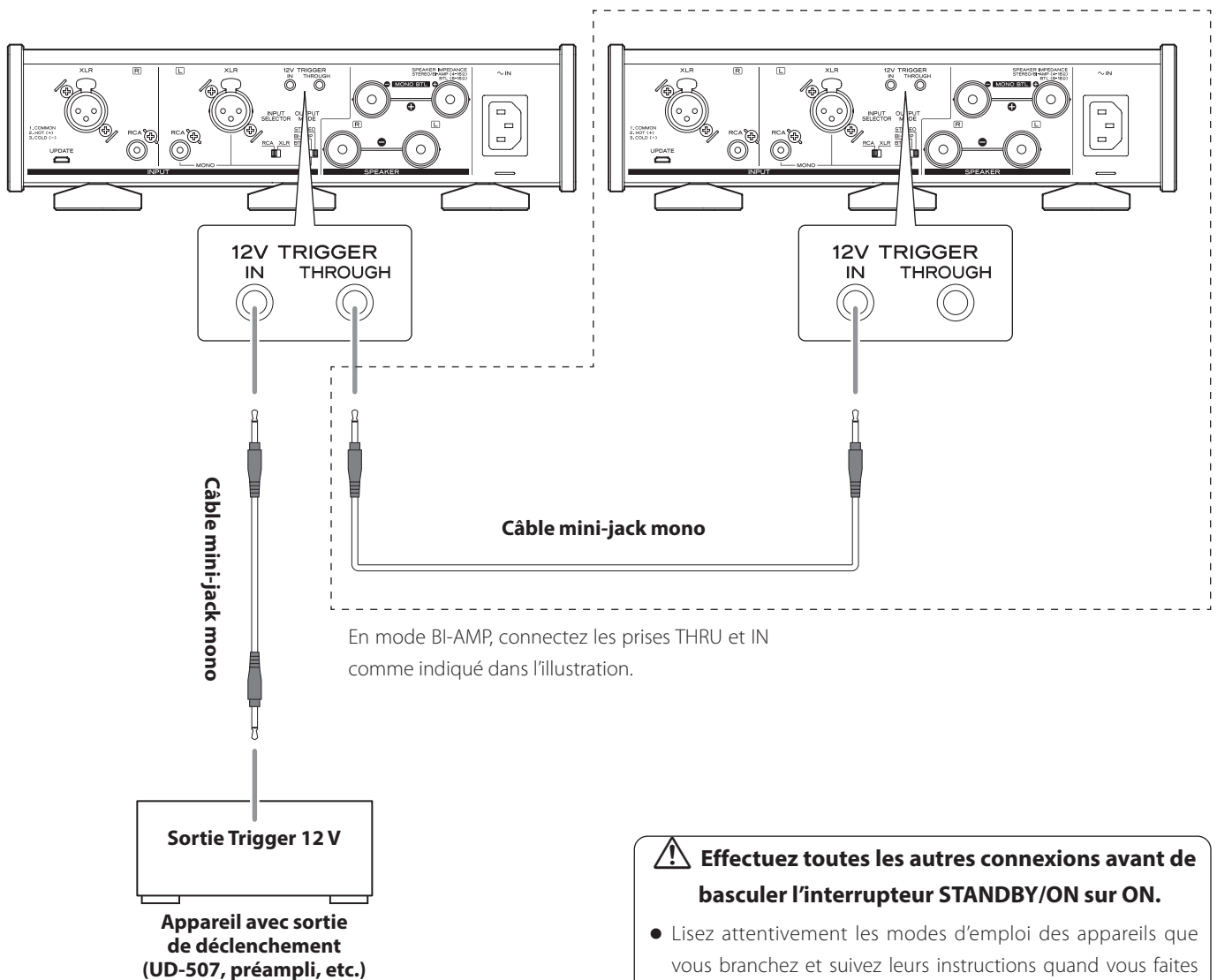

Pour protéger les enceintes, mettez sous et hors tension les systèmes auxquels cette unité est connectée dans l'ordre suivant.

NOTE

Cette explication suppose qu'un préamplificateur est connecté à cette unité.

En cas de connexion d'un UD-507, UD-505, NT-505, UD-503 ou NT-503

AVIS IMPORTANT

Choisissez au préalable le niveau de sortie ligne (LINE OUT LEVEL) VARIABLE sur l'UD-507, UD-505, NT-505, UD-503 ou NT-503.

NOTE

- Les UD-507, UD-505, NT-505, UD-503 et NT-503 sont équivalents à des préamplificateurs.
- Lorsque vous utilisez un UD-507, UD-505, NT-505, UD-503 ou NT-503 comme convertisseur N/A (DAC) USB ou un NT-505 ou NT-503 comme lecteur réseau, il fonctionne à la fois comme préamplificateur et comme appareil source.

Exemple de connexion

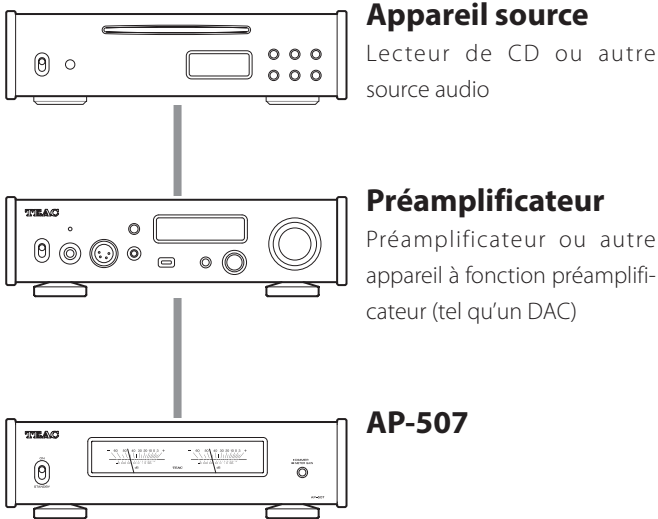

Mise sous tension

1 Ramenez le volume du préamplificateur au minimum.

Si vous utilisez un appareil dont le volume ne peut pas être réglé lorsqu'il est éteint, réduisez le volume après l'avoir allumé.

2 Allumez la source audio.

3 Allumez le préamplificateur.

4 Allumez cette unité.

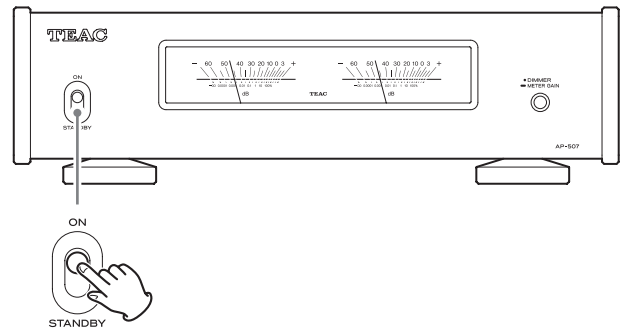

Les indicateurs de niveau clignoteront et la fonction de coupure du son entrera en action. Une fois l'amplificateur stabilisé, les indicateurs de niveau s'allument et le son est rétabli.

5 Lancez la lecture sur l'appareil source connecté et réglez le volume sur le préamplificateur.

Réglez le volume du préamplificateur une fois que les indicateurs de niveau de cette unité ont cessé de clignoter et sont fixement allumés.

Mise hors tension

1 Si un appareil connecté est en cours de lecture, arrêtez la lecture.

2 Ramenez le volume du préamplificateur au minimum.

3 Mettez l'unité en veille.

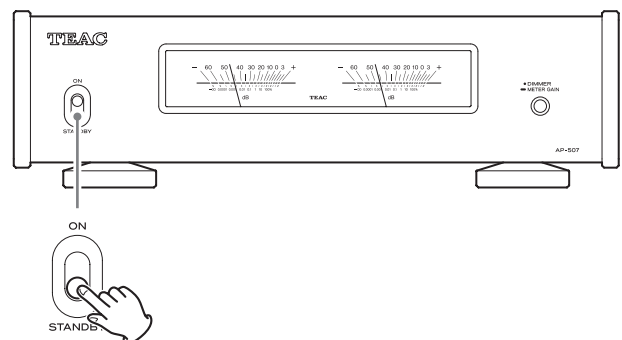

4 Éteignez le préamplificateur.

5 Éteignez la source audio.

Fonctionnement de base (suite)

Atténuateur (Dimmer)

Vous pouvez changer la luminosité des indicateurs de niveau. Appuyez sur le bouton DIMMER/METER GAIN pour faire défiler les réglages de luminosité dans l'ordre suivant.

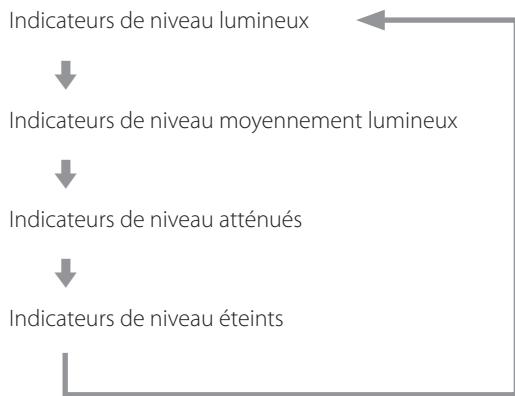
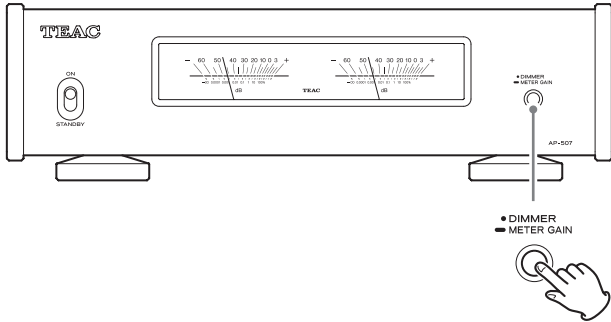

Changement du fonctionnement des indicateurs de niveau

Maintenez le bouton DIMMER/METER GAIN enfoncé pendant trois secondes pour faire défiler les modes de fonctionnement suivants.

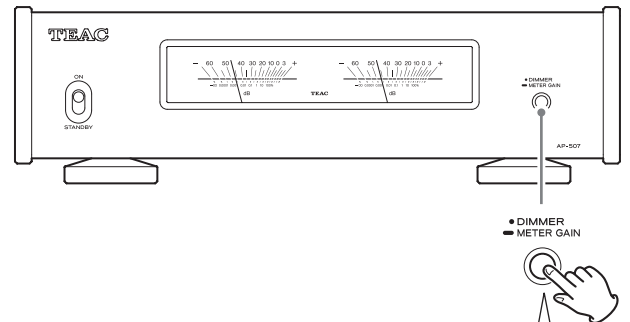

Pressez durant 3 secondes.

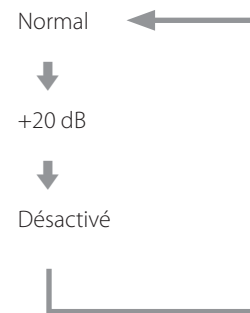

- Avec un réglage de fonctionnement à +20 dB, les mouvements de l'aiguille seront plus importants.

Fonction d'économie automatique d'énergie

Cette unité a une fonction d'économie automatique d'énergie. Quand la fonction d'économie automatique d'énergie est activée, l'unité passe automatiquement en mode de veille après environ 30 minutes sans réception de signal audio.

Activation et désactivation de la fonction d'économie automatique d'énergie

1 Tout en maintenant pressé le bouton DIMMER/METER GAIN, basculez l'interrupteur STANDBY/ON sur ON.

2 Immédiatement après avoir réglé l'interrupteur STANDBY/ON sur ON, relâchez le bouton DIMMER/METER GAIN.

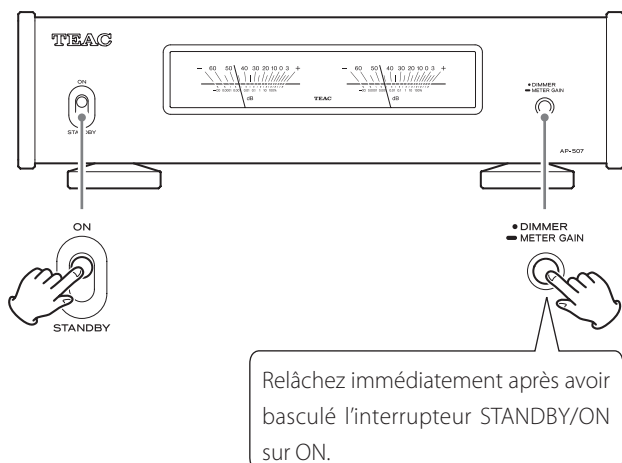

Relâcher le bouton DIMMER/METER GAIN fait alterner la fonction d'économie automatique d'énergie entre activation et désactivation, et les indicateurs de niveau clignotent.

Vous pouvez vérifier le réglage d'économie automatique d'énergie grâce au clignotement des indicateurs de niveau à ce moment-là.

Fonction d'économie automatique d'énergie activée

Les indicateurs de niveau clignotent toutes les 3 secondes.

Fonction d'économie automatique d'énergie désactivée

Après avoir clignoté deux fois à intervalles de 0,4 seconde, les indicateurs de niveau continuent tour à tour de s'allumer et de s'éteindre à intervalles de 3 secondes.

Restauration des réglages par défaut

1 Tout en maintenant pressé le bouton DIMMER/METER GAIN, basculez l'interrupteur STANDBY/ON sur ON.

2 Lorsque les indicateurs de niveau clignotent, relâchez le bouton DIMMER/METER GAIN.

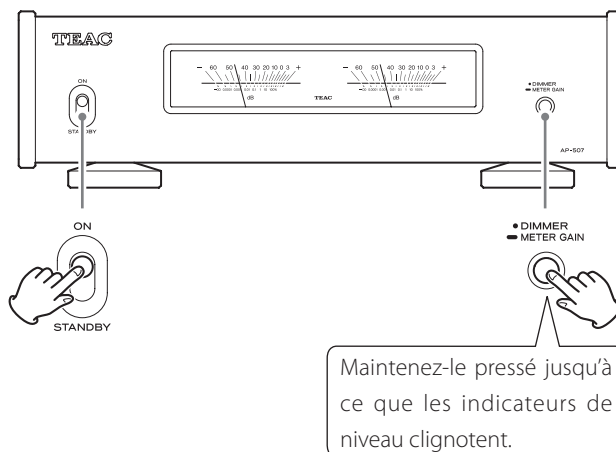

Les réglages d'usine par défaut seront restaurés, et une fois que les indicateurs de niveau ont clignoté deux fois à intervalles de 0,4 seconde, l'unité passe en veille.

Guide de dépannage

Si vous rencontrez un problème avec l'unité, veuillez prendre un moment pour lire les informations suivantes avant de solliciter une réparation. Si cette unité ne fonctionne toujours pas correctement, contactez le revendeur chez qui vous l'avez achetée.

L'unité ne s'allume pas.

- ➔ Vérifiez que le cordon d'alimentation est enfoncé à fond dans la prise secteur. Si la prise a un commutateur, vérifiez que celui-ci est en position ON.
- ➔ Branchez un autre appareil électrique à la prise pour vérifier qu'elle fournit bien du courant.

Du bruit se produit.

- ➔ Éloignez autant que possible l'unité des téléviseurs, fours à micro-ondes et autres appareils à fort champ magnétique.

Il y a un bruit de ronflement.

- ➔ Si un câble de liaison est proche d'un cordon d'alimentation, d'un éclairage fluorescent ou d'une cause de parasites similaire, écartez-les autant que possible l'un de l'autre.

Aucun son n'est produit.

- ➔ Utilisez le bouton de volume du préamplificateur pour régler le volume (page 33).
- ➔ Avec le sélecteur d'entrée du préamplificateur, choisissez la source que vous désirez entendre (page 33).
- ➔ Revérifiez les branchements aux autres équipements.
- ➔ Vérifiez le réglage du commutateur INPUT SELECTOR à l'arrière de l'unité.

Les éclairages des indicateurs de niveau clignotent et aucun son ne sort.

- ➔ Les fils ⊕ et ⊖ d'une enceinte sont peut-être en court-circuit. Mettez l'interrupteur STANDBY/ON sur STANDBY et vérifiez les connexions des enceintes.

Le son se coupe soudainement et l'éclairage des indicateurs de niveau clignote.

- ➔ Le circuit de protection peut s'être activé à cause d'une température élevée, d'une charge excessive ou d'une autre raison. Mettez l'interrupteur STANDBY/ON sur STANDBY, vérifiez les connexions d'alimentation et des enceintes et attendez quelques minutes avant de le rebasculer sur ON. Si cette unité chauffe, augmentez l'espace qui la sépare des murs et des autres appareils pour faciliter la dissipation de la chaleur.

L'économiseur automatique d'énergie a fait passer l'unité en veille.

- ➔ Mettez l'interrupteur STANDBY/ON sur STANDBY, puis rameenez-le sur ON.

Si les indicateurs de niveau ne reviennent pas à -∞, même en cas de silence.

- ➔ Les indications de niveau peuvent être faussées par l'électricité statique. Appliquez le chiffon antistatique fourni sur la zone de l'indicateur pour éliminer l'électricité statique.

Amplificateur

Sortie efficace maximale

Fonctionnement en mode STEREO ou BI-AMP	170 W + 170 W (4 Ω, 1 kHz, JEITA)
	95 W + 95 W (8 Ω, 1 kHz, JEITA)
Fonctionnement en mode BTL	350 W (8 Ω, 1 kHz, JEITA)

Sortie nominale

Fonctionnement en mode STEREO ou BI-AMP	125 W + 125 W (4 Ω, DHT 1 %, 1 kHz)
	70 W + 70 W (8 Ω, DHT 1 %, 1 kHz)
Fonctionnement en mode BTL	230 W (8 Ω, DHT 1 %, 1 kHz)

Impédance d'enceinte acceptable

Fonctionnement en mode STEREO ou BI-AMP	4–16 Ω
Fonctionnement en mode BTL	8–16 Ω

Distorsion harmonique totale 0,0015 %
(8 Ω, 1 kHz, 12,5 W, JEITA)

Rapport signal/bruit 113 dB
(8 Ω, 1 kHz, IHF-A)

Réponse en fréquence 10 Hz – 50 kHz (+0 dB, –5 dB)
(8 Ω, 1 W, JEITA)

Sensibilité d'entrée

Prises RCA	0,66 V (avec sortie 8 Ω, DHT 1 %)
Prises XLR	1,3 V (avec sortie 8 Ω, DHT 1 %)

Impédance d'entrée

Prises RCA	50 kΩ
Prises XLR	200 kΩ

Contrôle externe

Entrée de déclenchement (Trigger)	1 (mini-jack 3,5 mm mono)
Niveau d'entrée	12 V, 1 mA
Sortie de déclenchement (renvoi de Trigger)	1 (mini-jack 3,5 mm mono)

Générales

Alimentation électrique

Modèle Europe	CA 220–230 V, 50/60 Hz
Modèle USA/Canada	CA 120 V, 60 Hz

Consommation électrique

Modèle Europe et USA/Canada	58 W
-----------------------------	------

Dimensions externes (L × H × P, saillies incluses)

290 × 84,5 × 271 mm

Poids 4,4 kg

Température de fonctionnement +5 °C à +35 °C

Hygrométrie de fonctionnement ... 5 % – 85 % (sans condensation)

Température de stockage –20 °C à +55 °C

Accessoires fournis

Cordon d'alimentation × 1

Patins de pied × 3

Chiffon antistatique pour les indicateurs de niveau × 1

Mode d'emploi (ce document, y compris la garantie) × 1

- Pour plus d'informations sur la garantie, les utilisateurs vivant aux États-Unis et au Canada doivent consulter les pages 56 – 57 et le dos de la couverture (document de garantie). Les utilisateurs vivant en Europe et dans d'autres régions doivent consulter la page 57.

- Conception et caractéristiques techniques sont sujettes à modifications sans préavis.

- Le poids et les dimensions sont des valeurs approchées.

- Les illustrations de ce mode d'emploi peuvent légèrement différer des modèles de production.

INSTRUCCIONES IMPORTANTES DE SEGURIDAD

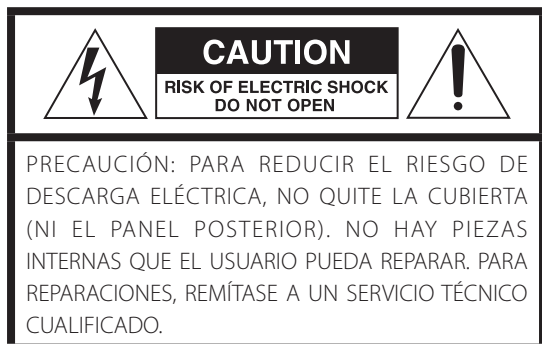

El símbolo del rayo acabado en flecha dentro de un triángulo equilátero alerta al usuario de la presencia de un "voltaje peligroso" sin aislar dentro de la carcasa del producto que puede ser de magnitud suficiente como para constituir riesgo de descarga eléctrica para las personas.



El signo de exclamación dentro de un triángulo equilátero alerta al usuario de la presencia de importantes instrucciones de funcionamiento y mantenimiento en la literatura que acompaña al aparato.

AVISO: PARA EVITAR RIESGO DE INCENDIO O DESCARGAS ELÉCTRICAS, NO EXPONGA ESTE APARATO A LA LLUVIA NI A LA HUMEDAD.

PRECAUCIÓN

- NO quite las carcasas externas ni deje al aire la electrónica. ¡EN EL INTERIOR NO HAY PIEZAS QUE EL USUARIO PUEDA MANIPULAR!
- SI EXPERIMENTA PROBLEMAS CON ESTE PRODUCTO, PÓNGASE EN CONTACTO CON EL ESTABLECIMIENTO DONDE ADQUIRIÓ LA UNIDAD PARA SOLICITAR SERVICIO TÉCNICO. NO UTILICE EL APARATO HASTA QUE HAYA SIDO REPARADO.
- EL USO DE CONTROLES, AJUSTES O PROCEDIMIENTOS QUE NO SEAN LOS ESPECIFICADOS EN ESTE MANUAL PUEDE CAUSAR EXPOSICIÓN A RADIACIONES PELIGROSAS.

- 1) Lea estas instrucciones.
 - 2) Conserve estas instrucciones.
 - 3) Cumpla con lo indicado en los avisos.
 - 4) Siga todas las instrucciones.
 - 5) No utilice este aparato cerca del agua.
 - 6) Límpielo solo con un trapo seco.
 - 7) No bloquee ninguna de las ranuras de ventilación. Instale este aparato de acuerdo con las instrucciones del fabricante.
 - 8) No instale este aparato cerca de fuentes de calor como radiadores, calentadores, hornos u otros aparatos (incluyendo amplificadores) que produzcan calor.
 - 9) No elimine el sistema de seguridad que supone el enchufe polarizado o con toma de tierra. Un enchufe polarizado tiene dos bornes, uno más ancho que el otro. Uno con toma de tierra tiene dos bornes iguales y una tercera lámina para la conexión a tierra. El borne ancho o la lámina se incluyen para su seguridad. Si el enchufe que venga con la unidad no encaja en su salida de corriente, haga que un electricista cambie su salida anticuada.
 - 10) Evite que el cable de corriente quede de forma que pueda ser pisado o quedar retorcido o aplastado, especialmente en los enchufes, receptáculos o en el punto en el que salen del aparato.
 - 11) Use solo accesorios / complementos especificados por el fabricante.
 - 12) Utilice este aparato solo con un soporte, trípode o bastidor especificado por el fabricante o que se venda con el propio aparato. Cuando utilice un bastidor con ruedas, tenga cuidado al mover la combinación de aparato/bastidor para evitar que vuelque y puedan producirse daños.
 - 13) Desconecte este aparato de la corriente durante las tormentas eléctricas o cuando no lo vaya a usar durante un periodo de tiempo largo.
 - 14) Dirija cualquier posible reparación solo al servicio técnico oficial. Este aparato deberá ser reparado si se ha dañado de alguna forma, como por ejemplo si el cable de corriente o el enchufe están rotos, si ha sido derramado algún líquido sobre la unidad o algún objeto ha sido introducido en ella, si ha quedado expuesto a la lluvia o la humedad, si no funciona normalmente o si ha caído al suelo en algún momento.
- Este aparato libera corriente nominal no válida para el funcionamiento a través de la toma de corriente, aún cuando el interruptor de encendido y activación (POWER o STANDBY/ON) no esté en la posición de encendido (ON).
 - El enchufe que se conecta a la red es el dispositivo de desconexión, por lo que deberá permanecer siempre en perfecto estado de uso.
 - Deberá llevar cuidado si utiliza auriculares con este producto, ya que una excesiva presión sonora (volumen) procedente de los mismos puede causar pérdidas de audición.



PRECAUCIÓN

- No exponga este aparato a salpicaduras ni goteras.
- No coloque objetos que contengan líquidos, como por ejemplo jarrones, sobre el aparato.
- Las piezas con forma de asa de los lados izquierdo y derecho del panel frontal son decorativas. No meta los dedos por ellas ni las utilice para transportar la unidad.
- No instale este aparato en lugares cerrados tales como estanterías o similares.
- Este aparato debe situarse lo suficientemente cerca de una toma de electricidad como para poder alcanzar fácilmente el cable de corriente en cualquier momento.
- Si el producto utiliza pilas (esto incluye las pilas instaladas y los "packs" de pilas), se evitará su exposición directa al sol, al fuego o a cualquier otra fuente de calor excesivo.
- **PRECAUCIÓN** con los productos que emplean baterías de litio reemplazables: existe peligro de explosión si la batería se reemplaza por otra de tipo incorrecto. Reemplácela sólo por otra igual o de tipo equivalente.

AVISO

Los productos con construcción de Clase **I** están equipados con un cable de alimentación que tiene conexión de tierra. El cable de estos productos deberá conectarse a una toma de corriente que tenga conexión de protección de tierra.

EN EE. UU./CANADÁ, UTILICE SOLO ALIMENTACIÓN CON CORRIENTE DE 120 V.

La placa de identificación está situada en la parte inferior de la unidad como muestra la ilustración.

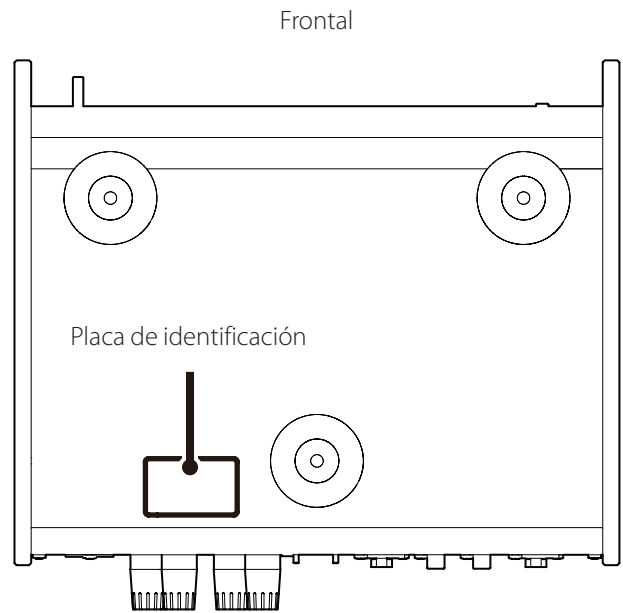

INSTRUCCIONES IMPORTANTES DE SEGURIDAD (continuación)

Modelo para EE. UU.

Declaración de conformidad del suministrador

Número de modelo: AP-507

Marca comercial: TEAC

Parte responsable:

Por favor, póngase en contacto con nosotros a través de la siguiente dirección: <https://teac.jp/int/support/usa/contact>

Este dispositivo cumple con el apartado 15 de las Normas de la FCC. Su funcionamiento está sujeto a las dos siguientes condiciones: (1) este dispositivo no puede causar interferencias perjudiciales y (2) este dispositivo debe aceptar cualquier interferencia recibida, incluidas interferencias que puedan causar anomalías de funcionamiento.



Información

Se ha comprobado que este equipo cumple con los límites establecidos para los dispositivos digitales de Clase B, de acuerdo con el apartado 15 de las Normas de la FCC. Estos límites están diseñados para proporcionar una protección razonable contra interferencias perjudiciales en instalaciones residenciales. Este equipo genera, utiliza y puede irradiar energía de radiofrecuencia y, si no se instala y se utiliza de acuerdo con las instrucciones, puede causar interferencias perjudiciales en las comunicaciones por radio. Sin embargo, no se puede garantizar que dichas interferencias no se produzcan en instalaciones particulares. Si este equipo causa interferencias perjudiciales en la recepción de radio o televisión, que se comprueban apagando y encendiendo el equipo, se recomienda al usuario que intente corregirla mediante una o varias de las siguientes medidas:

- Reoriente o recolocque el equipo y/o la antena receptora.
- Aumente la separación entre el equipo y el receptor.
- Conecte el equipo a una toma de electricidad situada en un circuito eléctrico diferente al del receptor.
- Consulte al distribuidor o solicite ayuda a un técnico de radio/TV con experiencia.

PRECAUCIÓN

Cualquier cambio o modificación efectuada en este equipo que no haya sido expresamente aprobada por la parte responsable del cumplimiento de los requisitos exigidos podría invalidar el derecho del usuario a utilizar el equipo.

Modelo para Europa



Este producto cumple con las exigencias de las directivas europeas y con los reglamentos de la Comisión Europea.

Para consumidores europeos

Deshacerse de aparatos eléctricos, electrónicos, pilas/baterías y acumuladores

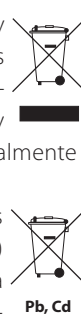
- Todos los aparatos eléctricos y electrónicos, y pilas/baterías y acumuladores gastados, deben ser eliminados separados del resto de basura común y únicamente en los "puntos limpios" o bajo los procedimientos especificados por el gobierno o autoridades municipales locales.
- Con la eliminación correcta de los equipos eléctricos y electrónicos, y de pilas/baterías y acumuladores gastados, estará ayudando a conservar recursos muy valiosos y a evitar los posibles efectos negativos en la salud humana y en el medio ambiente.
- La eliminación incorrecta de los equipos eléctricos y electrónicos, y pilas/baterías y acumuladores, puede producir efectos muy dañinos en el medio ambiente y en la salud humana a causa de las sustancias peligrosas que pueden encontrarse en estos equipos.
- El símbolo de Eliminación de Aparatos Eléctricos y Electrónicos (WEEE en inglés), identificado por cubos de basura con ruedas tachados, indican que los equipos eléctricos y electrónicos, y las pilas/baterías y acumuladores, deben ser eliminados de forma totalmente independiente con respecto a la basura doméstica. Si una pila/batería o un acumulador contienen más cantidad de los valores especificados de plomo (Pb) y/o cadmio (Cd) según está definido en la Directiva relativa a baterías (UE) 2023/1542, entonces los símbolos químicos correspondientes a estos elementos estarán indicados debajo del símbolo WEEE.
- Existen sistemas para la eliminación y recogida a disposición del usuario final. Si necesita más información sobre cómo deshacerse de aparatos eléctricos y electrónicos antiguos, así como de pilas/baterías y acumuladores, póngase en contacto con su ayuntamiento, con la correspondiente empresa del servicio de recogida de residuos o con el establecimiento donde adquirió ese aparato.

Los nombres de empresas y productos que aparecen en este documento son marcas comerciales o registradas de sus respectivos propietarios.

Índice

Gracias por elegir TEAC.

Lea este manual atentamente para obtener el mejor rendimiento de esta unidad.

Después de leerlo, guárdelo en un lugar seguro para futuras consultas.

INSTRUCCIONES IMPORTANTES DE SEGURIDAD	38
Accesorios incluidos	41
Web internacional de TEAC	41
Antes de su utilización	42
Nota sobre la colocación	42
Mantenimiento	43
Nombres y funciones del panel frontal	44
Nombres y funciones del panel posterior	45
Conexión de los altavoces	46
Notas sobre los cables de altavoz	46
Cómo conectar los altavoces	46
Conexiones	47
Utilización del modo de salida STEREO (estéreo)	47
Utilización del modo de salida BI-AMP	48
Utilización del modo de salida BTL	49
Sincronización de la alimentación de esta unidad con dispositivos externos (función de disparador)	50
Funcionamiento básico	51
Encendido de la unidad	51
Apagado de la unidad	51
Atenuador de pantalla	52
Cambiar el funcionamiento de los medidores de nivel	52
Función de ahorro de energía automático	53
Restablecer los ajustes predeterminados	53
Solución de problemas	54
Especificaciones	55
Amplificador	55
Control externo	55
General	55
Accesorios incluidos	55

Accesorios incluidos

Compruebe que la caja contiene todos los accesorios incluidos que se indican a continuación.

Por favor, póngase en contacto con el establecimiento donde adquirió esta unidad si falta cualquiera de estos accesorios o si alguno ha sufrido desperfectos durante el transporte.

Cable de corriente × 1

Almohadillas de goma × 3

Paño antiestático para medidores de nivel × 1

Manual del usuario (este documento, incluida la garantía) × 1

- Los usuarios que vivan en EE. UU. y Canadá encontrarán información sobre la garantía en las páginas 56–57 y en la contraportada (documento de garantía). Los usuarios que vivan en Europa y otras áreas deben consultar la página 57.

Paño antiestático para medidores de nivel

Si el área alrededor de los medidores de nivel se carga con electricidad estática, las agujas indicadoras podrían no retornar cerca del ∞ incluso cuando la alimentación se ponga en reposo. Si esto ocurre, pase el paño antiestático incluido por la zona del medidor para eliminar la estática.

Web internacional de TEAC

Las actualizaciones correspondientes a esta unidad se pueden descargar desde el sitio web global de TEAC:

<https://teac.jp/int/>

Haga clic en "LANGUAGE" en la parte superior derecha de la pantalla y seleccione el idioma que desee para acceder a la página en el idioma correspondiente.

ES

Antes de su utilización

Precauciones de emplazamiento

- Coloque la unidad en una ubicación estable cerca del sistema de audio con el que la vaya a utilizar.
- No instale esta unidad donde pueda calentarse. Esto incluye lugares que estén expuestos a la luz solar directa o cercanos a un radiador, calefactor, estufa o cualquier otro aparato de calefacción. Tampoco coloque esta unidad encima de un amplificador u otro equipo que genere calor. Si lo hace, la unidad podría decolorarse, deformarse o estropearse.
Evite también ubicaciones sujetas a vibraciones o expuestas a excesivo polvo, frío o humedad.
- Para permitir una buena disipación del calor, deje un poco de espacio (al menos 3 cm) entre esta unidad y las paredes u otros dispositivos cuando la instale.
Si la coloca en un rack, deje libres al menos 5 cm por encima de la unidad y 10 cm por detrás. Si no deja estos márgenes de seguridad, el calor podría acumularse en el interior y provocar un incendio.
- Puede apilar esta unidad con un UD-507, PD-505T u otras unidades de la serie Reference 500. Sin embargo, si el calor llegase a activar el circuito de protección y la salida de sonido se detuviese de repente, coloque esta unidad en la parte de arriba y con la suficiente distancia entre ella y las paredes u otros dispositivos con el fin de mejorar la disipación del calor.
- No coloque sobre la unidad discos CD, CD-R, cintas de cassette, otros equipos de audio o cualquier objeto susceptible de calentarse, ya que podrían sufrir daños.
- No coloque ningún paño ni tela encima de la unidad ni ponga la unidad sobre una cama o una moqueta o alfombra gruesa. Si lo hace, podría causar un sobrecalentamiento a la unidad y dañarla.
- No mueva la unidad durante su utilización.
- El voltaje suministrado a la unidad deberá ser el mismo que está impreso en la parte inferior de la unidad. Si tiene dudas al respecto, consulte a un electricista.
- No abra la carcasa de la unidad porque podría causar daños en los circuitos o una descarga eléctrica. En caso de que se introduzca un objeto extraño en la unidad, contacte con su distribuidor.
- Cuando desenchufe el cable de corriente de la toma de electricidad, tire siempre directamente del conector, nunca tire del cable.

Nota sobre la colocación

Las patas de acero están acopladas sin apretar en la parte inferior de la unidad, dejando pequeños espacios de movimiento. Por este motivo, la patas se moverán ligeramente de la parte inferior al levantar la unidad.

Esta unidad está diseñada para descansar sobre las patas una vez situada en su sitio, de modo que las patas no ejerzan una tensión innecesaria sobre el cuerpo.

- Las patas se moverán ligeramente de la parte inferior de la unidad, pero esto no es un defecto.
- Coloque las almohadillas incluidas en la parte inferior de los soportes de las patas para evitar rayar la superficie sobre la que se sitúe la unidad.

El panel superior de esta unidad está acoplado con algo de holgura. El panel se moverá ligeramente, pero esto no es un defecto.

Mantenimiento

Limpie la cubierta y los demás paneles con un paño suave ligeramente humedecido con un líquido limpiador neutro diluido.

No utilice gamuzas ni paños impregnados con productos químicos, ni disolvente u otras sustancias químicas, ya que pueden dañar la superficie de la unidad.

 **Por seguridad, desenchufe el cable de corriente de la toma de corriente antes de proceder a la limpieza.**

Nombres y funciones del panel frontal

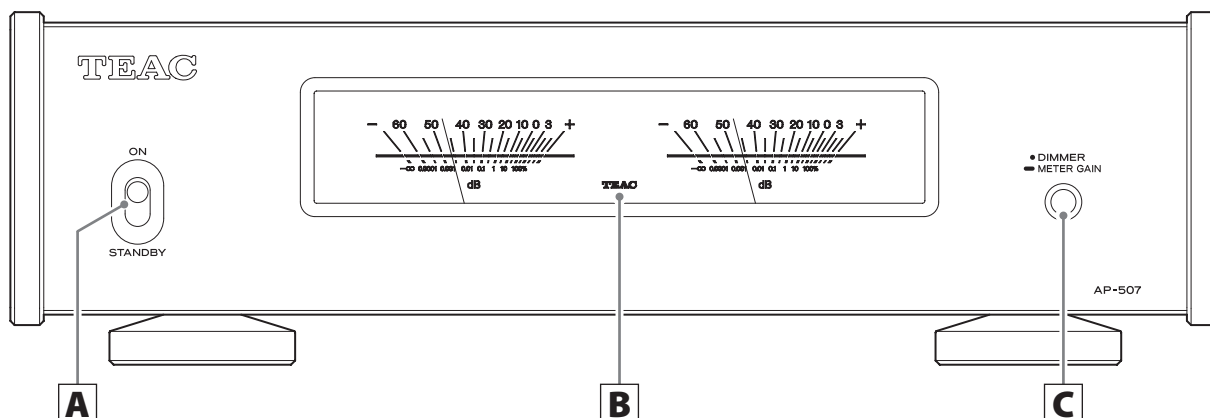

A Interruptor STANDBY/ON

Se utiliza para poner la unidad en modo de reposo (STANDBY) o encenderla (ON).

B Medidores de nivel

Muestran los niveles de salida.

C Botón DIMMER/METER GAIN

La intensidad de iluminación de los medidores de nivel cambia cada vez que se pulsa este botón (página 52).

Pulse y mantenga pulsado este botón durante tres segundos para cambiar el funcionamiento de los medidores de nivel (página 52).

Si se utiliza este botón junto con el interruptor STANDBY/ON, se puede cambiar el ajuste de ahorro de energía automático y restablecer diversos ajustes a sus valores predeterminados de fábrica (página 53).

Nombres y funciones del panel posterior

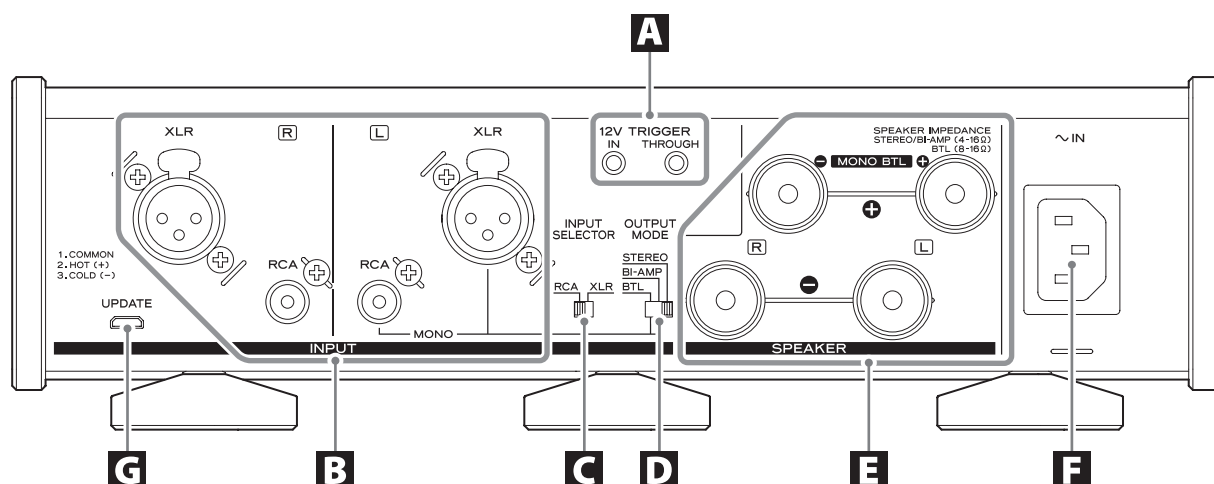

A Terminales 12V TRIGGER

Se utilizan para controlar la alimentación desde una fuente externa.

No conecte nada a estos terminales cuando no se estén utilizando (página 50).

Utilice cables con minijacks mono de los disponibles en establecimientos comerciales para las conexiones.

B Terminales de entrada de audio analógico (INPUT)

Utilícelos para introducir audio analógico estéreo. Conecte estos terminales a los terminales de salida de audio de un preamplificador o de otro dispositivo como un DAC que tenga función de preamplificador.

- Los terminales XLR de esta unidad están configurados con el pin 2 como VIVO (positivo).

Utilice cables de audio de los disponibles en establecimientos comerciales para las conexiones.

RCA: cables RCA

XLR: cables XLR

Utilización en modo de salida STEREO

Conecte el terminal de entrada R (derecha) de esta unidad al terminal de salida R del dispositivo de salida de audio, y el terminal de entrada L (izquierda) de esta unidad al terminal de salida L del otro dispositivo (página 47).

Utilización en modo de salida BI-AMP o BTL

Conecte el terminal L (izquierda) de esta unidad al terminal L o R (derecha) del dispositivo de salida de audio. El terminal R de este dispositivo no se utiliza (páginas 48 y 49).

C Selector INPUT SELECTOR

Se utiliza para cambiar entre fuentes de entrada.



No cambie de posición este selector cuando la unidad está encendida.

Si lo hace, podría causar ruido repentino a alto volumen capaz de originar daños a los altavoces y a sus oídos.

D Selector OUTPUT MODE

Selecciona el modo de salida.

STEREO: amplificador estéreo (página 47)

BI-AMP: biamplificador mono (página 48)

BTL: amplificador mono (página 49)



Desconecte siempre los altavoces antes de cambiar el modo de salida. Vuelva a conectar los altavoces después de cambiar el modo de salida.

E Terminales SPEAKER

Esta unidad admite altavoces con una impedancia nominal de 4 Ω–16 Ω cuando el modo de salida es STEREO o BI-AMP y de 8 Ω–16 Ω cuando es BTL.

Use cables de altavoz de los disponibles en establecimientos comerciales para conectar los altavoces.

F Entrada para el cable de corriente (~IN)

Aquí se conecta el cable de corriente suministrado.

No conecte el cable de corriente a una toma de electricidad hasta que haya terminado todas las demás conexiones.



No utilice ningún cable de corriente que no sea el incluido con esta unidad. El uso de otros cables de corriente puede ser causa de incendio o descargas eléctricas.



Desenchufe el cable de corriente de la toma de electricidad si no va a usar la unidad durante un largo periodo de tiempo.

G Puerto UPDATE (mantenimiento)

Se utiliza para mantenimiento. No conecte nada a este puerto a menos que reciba instrucciones para hacerlo por parte de nuestro servicio técnico.

Conexión de los altavoces

Notas sobre los cables de altavoz

- Use cables de altavoz de los disponibles en establecimientos comerciales para conectar los altavoces.
- Utilice los cables de altavoz más cortos que sea posible. Cuanto más largo es el cable, mayor es el valor de resistencia y más se reduce el factor de amortiguamiento. Además, la longitud también aumenta la inductancia y la capacitancia, degradando la calidad de sonido de las frecuencias agudas.
- Utilice cables de la misma longitud para los altavoces izquierdo y derecho.

⚠ Precauciones al conectar los altavoces

- Conecte los enchufes de los cables de corriente una vez que se hayan hecho todas las demás conexiones.
- Lea atentamente los manuales de los dispositivos que está conectando y siga sus instrucciones cuando haga las conexiones.
- Cuando las tierras izquierda y derecha estén compartidas en un subwoofer con amplificador integrado, por ejemplo, puede que el uso no sea posible dependiendo de las condiciones de conexión.

ATENCIÓN

- Esta unidad admite altavoces con una impedancia nominal de 4 Ω–16 Ω cuando el modo de salida es STEREO o BI-AMP y de 8 Ω–16 Ω cuando es BTL. Si se utilizan altavoces con menor impedancia nominal, el circuito de protección podría actuar, haciendo que dejase de salir sonido. En algunos casos, el uso de dichos altavoces podría incluso dañar esta unidad o los propios altavoces.
- El terminal rojo de esta unidad es el positivo (⊕) y el terminal negro es el negativo (⊖). El conductor ⊕ del cable de altavoz está marcado para distinguirlo del conductor ⊖ del cable. Conecte el conductor marcado al terminal rojo ⊕ y el conductor no marcado al terminal negro ⊖.
- Si un extremo de cable pelado (es decir, con los hilos del cable al aire) de un altavoz entra en contacto con otro cable o terminal, se puede producir un cortocircuito.
- Nunca permita que los cables de altavoz causen un cortocircuito.
- Para evitar zumbidos y ruidos, evite agrupar o juntar estos cables con el cable de corriente u otros cables.

Cómo conectar los altavoces

- 1 Quite aproximadamente 1 centímetro del aislante del extremo del cable de altavoz y retuerza el cable entrelazando los hilos conductores entre sí lo mejor posible.**
- 2 Gire la cubierta del terminal hacia la izquierda (dirección contraria a las agujas del reloj) para aflojarla.**
- 3 Inserte el cable en el agujero del pivote del terminal y gire la cubierta del terminal en la dirección de las agujas del reloj para afianzar la conexión.**

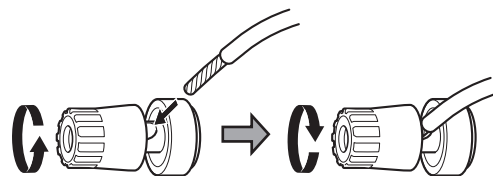

- Conéctelo de modo que ninguna parte del aislamiento del cable esté en contacto con el terminal.

- 4 Confirme que el cable está bien sujeto tirando suavemente de él.**

Conexión con clavijas de tipo banana

También puede hacer las conexiones usando clavijas de tipo banana de las disponibles en establecimientos comerciales. Primero, conecte las clavijas de tipo banana a los cables de altavoz y después conecte dichas clavijas a los terminales.

- Mantenga siempre las cubiertas apretadas cuando los altavoces estén en uso.
- Lea atentamente las instrucciones de las clavijas de tipo banana que esté utilizando.

ATENCIÓN

Advertencia sobre el modelo para Europa

De acuerdo con las regulaciones de seguridad europeas, no está permitido la conexión de clavijas de tipo banana en los modelos para Europa.

Los orificios en los que podrían introducirse las clavijas de tipo banana están cubiertos con tapas negras. Conecte los altavoces con cables pelados o con enganches de horquilla.

Si una tapa negra llegara a desprenderse de su terminal, vuelva a colocarla en su posición original.

⚠ PRECAUCIÓN

Esta unidad no tiene función de ajuste de volumen. Conéctela a un preamplificador o otro dispositivo como un DAC que tenga función de preamplificador, y use dicho dispositivo para ajustar el volumen. Si conecta esta unidad a un dispositivo que no se pueda utilizar para ajustar el volumen de salida, no podrá ajustar el volumen durante la reproducción. El sonido podría salir por los altavoces a volumen muy alto y causar daños a los oídos o en el equipo.

⚠ ADVERTENCIA IMPORTANTE

Si conecta esta unidad a un UD-507, UD-505, NT-505, UD-503 o NT-503, ajuste el nivel de salida de línea (LINE OUT LEVEL) en VARIABLE.

El uso de los dos canales de amplificador de esta unidad depende del ajuste del selector OUTPUT MODE.

A continuación encontrará ejemplos de conexión para cada modo.

ES

⚠ Termine todas las conexiones antes de poner el interruptor STANDBY/ON en ON (encendido).

- Lea atentamente los manuales de los dispositivos que está conectando y siga sus instrucciones cuando haga las conexiones.
- No agrupe los cables de las conexiones con los cables de corriente. Si lo hace, puede originarse ruido.
- Inserte todos los conectores hasta el fondo.

Utilización del modo de salida STEREO (estéreo)

Ajuste el selector OUTPUT MODE en STEREO.

Ejemplo de conexión

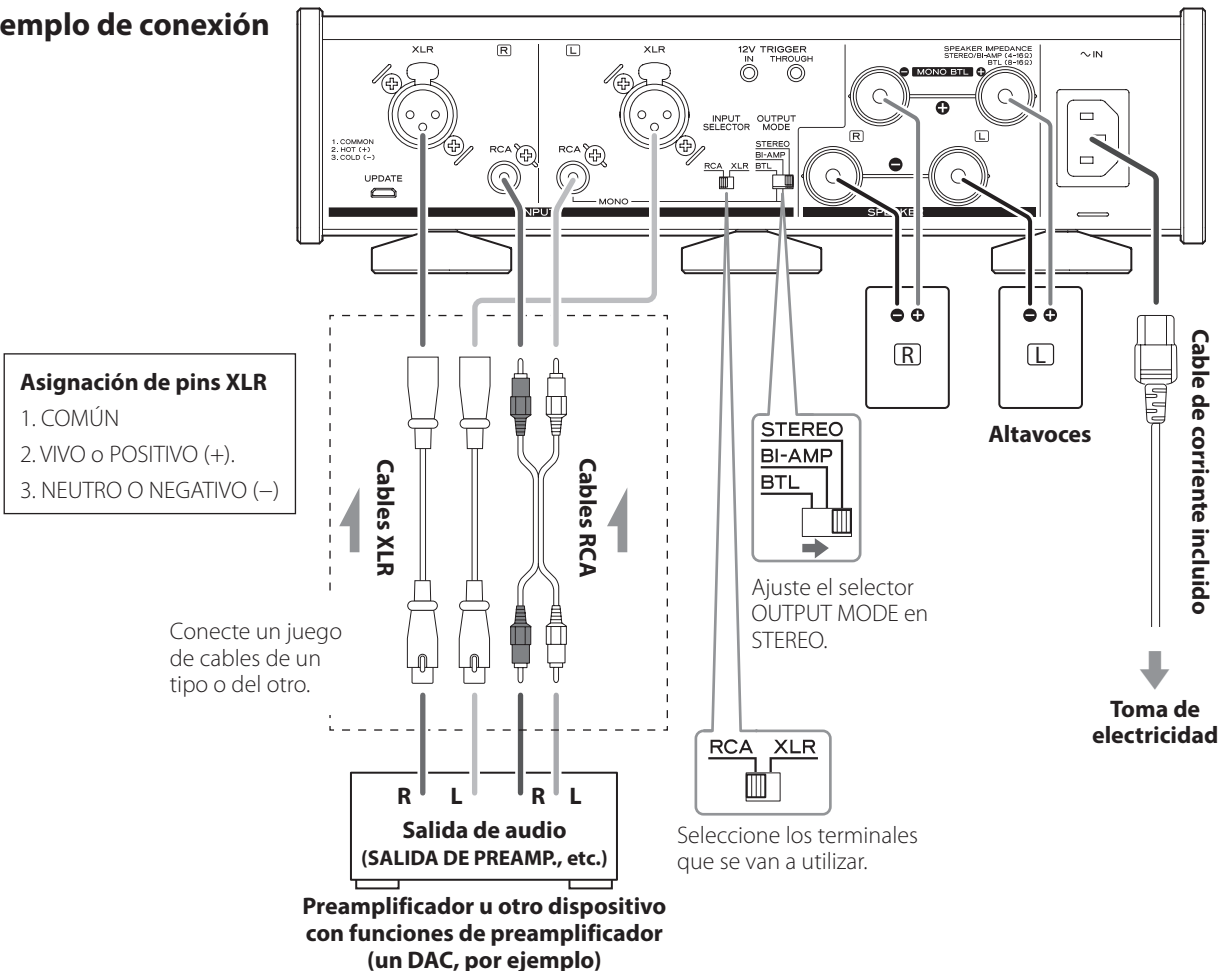

Conexiones (continuación)

Utilización del modo de salida BI-AMP

Esta unidad se puede utilizar como un biamplificador mono. Ajuste los selectores de modo de salida (OUTPUT MODE) de las unidades correspondientes a los canales L (izquierda) y R (derecha) en BI-AMP.

En modo BI-AMP, utilice dos de estas unidades para reproducir en estéreo.

¿Qué es una conexión biamplificada?

Este método utiliza amplificadores independientes para las unidades de altavoces de bajas frecuencias y de altas frecuencias.

NOTA

- El sonido introducido a través de los terminales L (izquierda) de la entrada (INPUT) de audio analógico saldrá por ambos terminales de altavoz (SPEAKER) L (izquierda) y R (derecha).
- En modo BI-AMP, el sonido introducido a través de los terminales R (derecha) de la entrada (INPUT) de audio analógico no saldrá por los terminales de altavoz (SPEAKER).

⚠ ATENCIÓN

- La biamplificación no es posible con altavoces que no tengan terminales de bajas y altas frecuencias.
- Cuando utilice conexiones de biamplificación, quite los conectores de puenteo de los terminales y desconecte las conexiones entre los terminales de altavoz ⊕ y entre los terminales ⊖.

Ejemplo de conexión

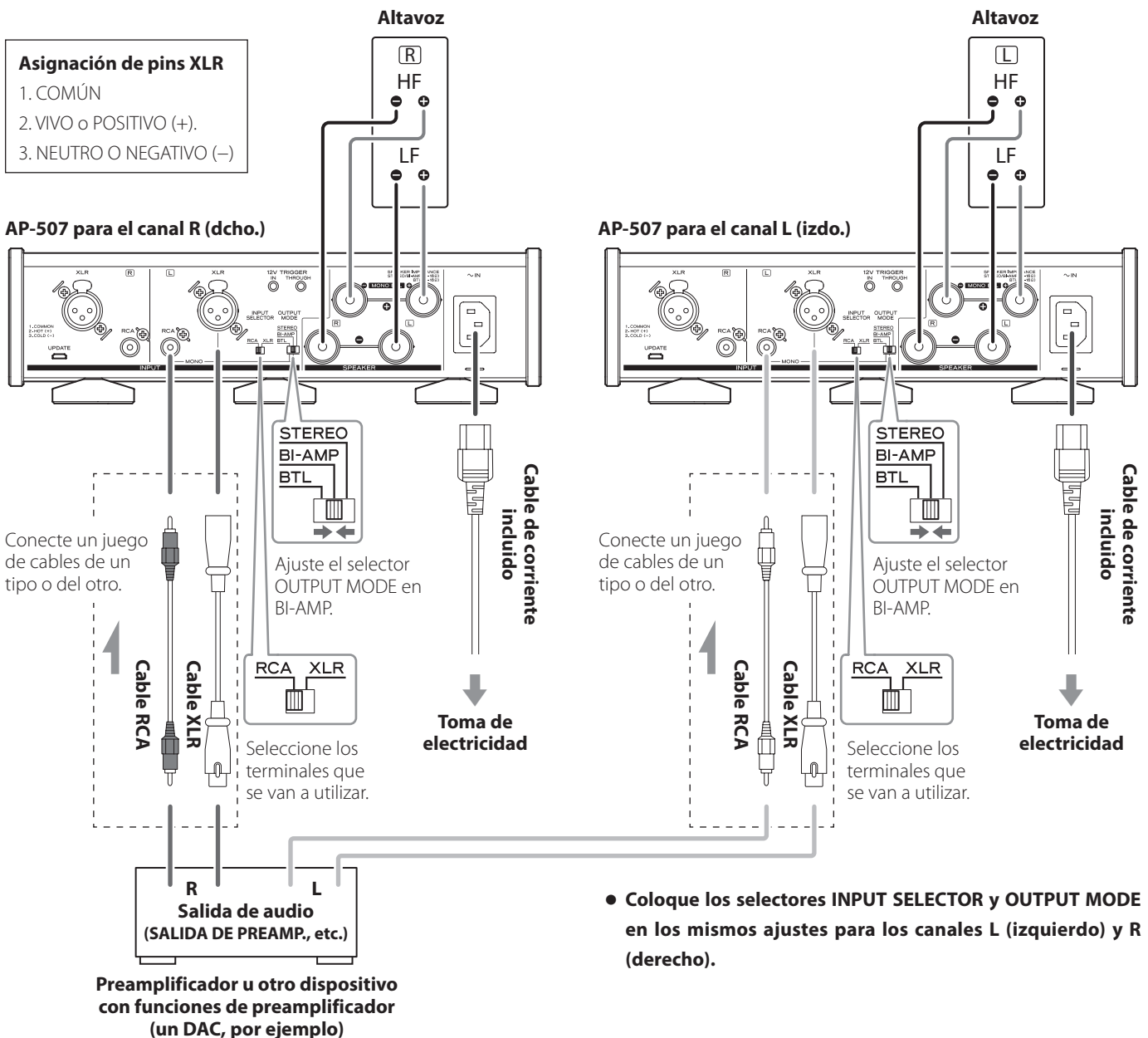

Utilización del modo de salida BTL

Esta unidad se puede utilizar como un amplificador BTL mono. Ajuste los selectores de modo de salida (OUTPUT MODE) de las unidades correspondientes a los canales L (izquierda) y R (derecha) en BTL.

En modo BTL, utilice dos de estas unidades para reproducir en estéreo.

¿Qué es una conexión BTL?

Se utilizan los dos canales de un amplificador para enviar señal al altavoz de un canal. Esto es efectivo para conseguir alta potencia de salida para altavoces con alta impedancia.

NOTA

- El sonido introducido a través de los terminales L (izquierda) de la entrada (INPUT) de audio analógico saldrá por ambos terminales de altavoz (SPEAKER) L (izquierda) y R (derecha).
- En modo BTL, el sonido introducido a través de los terminales R (derecha) de la entrada (INPUT) de audio analógico no saldrá por los terminales de altavoz (SPEAKER).

⚠ ATENCIÓN

- No conecte nada a los terminales de salida SPEAKER ⊖.

Ejemplo de conexión

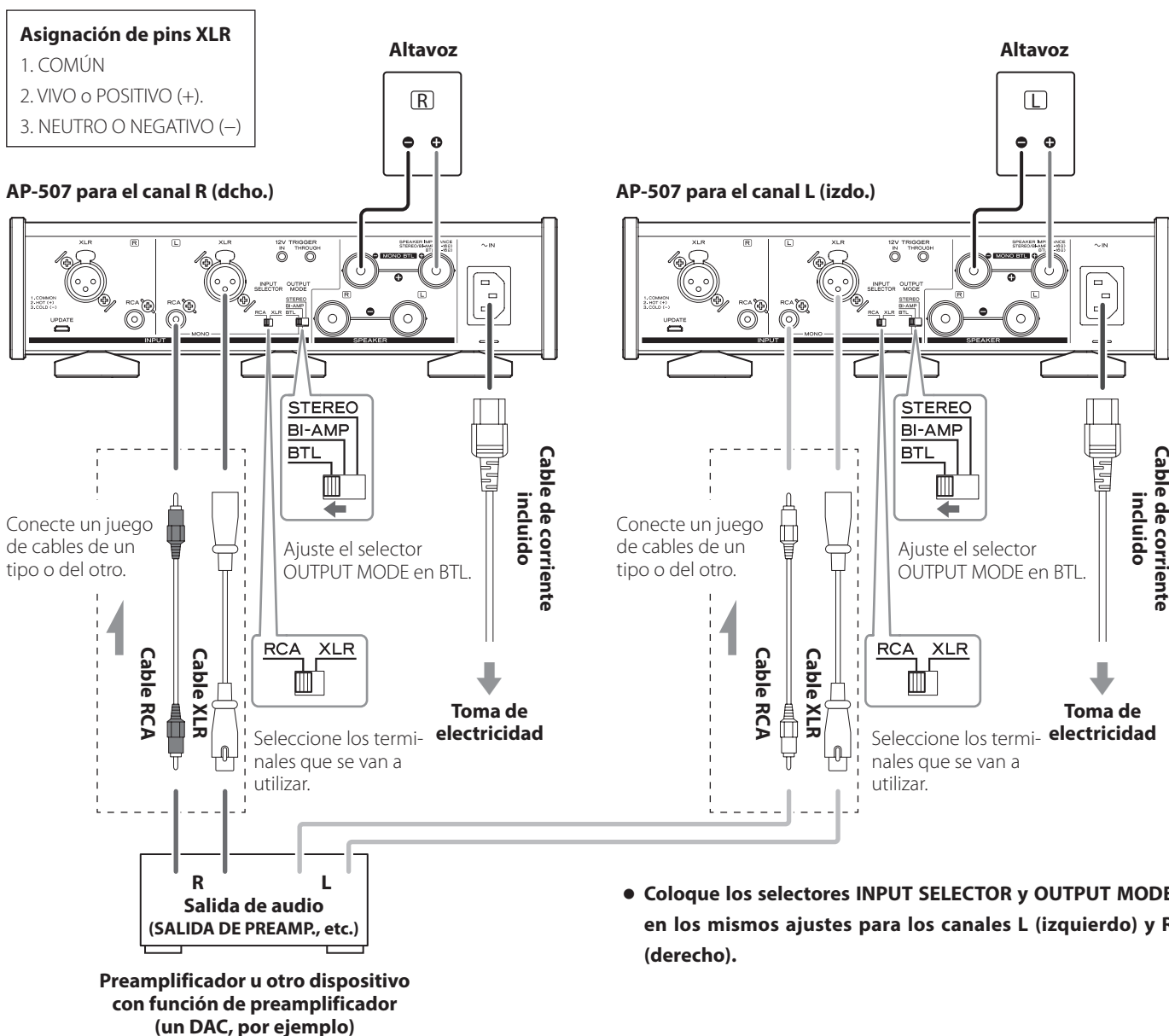

Conexiones (continuación)

Sincronización de la alimentación de esta unidad con dispositivos externos (función de disparador)

La fuente de alimentación de esta unidad se puede sincronizar con una UD-507, preamplificador u otro dispositivo conectado que admita funciones de disparador.

Utilice cables con minijacks mono de los disponibles en establecimientos comerciales para las conexiones.

ATENCIÓN

Para utilizar la función de disparador, ajuste el interruptor STANDBY/ON de esta unidad en ON.

Terminales 12V TRIGGER

IN

Conecte este terminal al terminal de salida de disparador (trigger output) de un preamplificador u otro dispositivo.

Esto hará que el funcionamiento de la alimentación de dicho preamplificador o dispositivo controle a esta unidad poniéndola en reposo (standby) o encendiéndola (on).

THRU (salida de retransmisión)

Las señales que entran a través del terminal IN se envían a la salida sin cambios.

Si conecta este terminal a un dispositivo que admita entrada de disparador (por ejemplo, una etapa de potencia o un subwoofer), su fuente de alimentación también podrá sincronizarse con el dispositivo conectado al terminal IN de esta unidad.

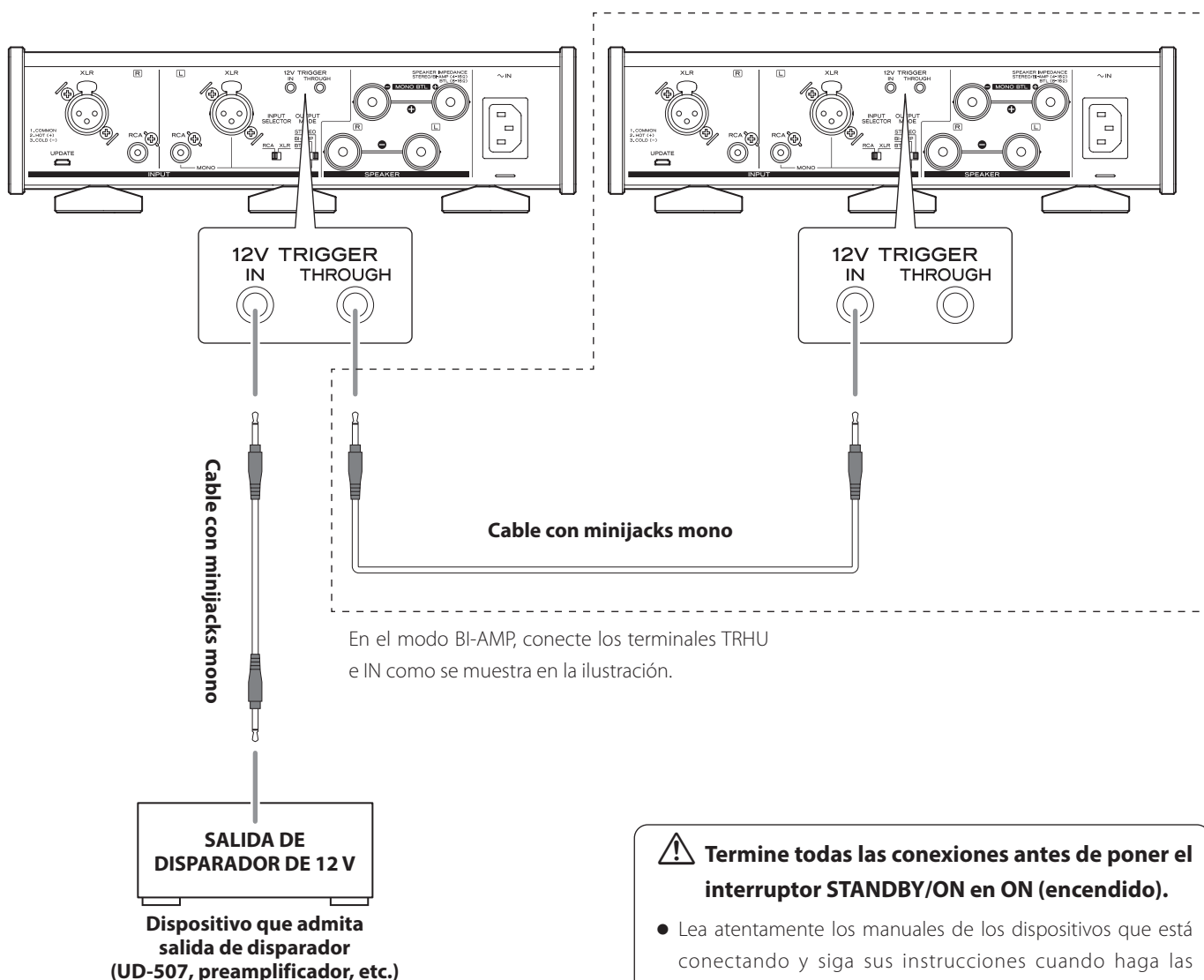

⚠ Termine todas las conexiones antes de poner el interruptor STANDBY/ON en ON (encendido).

- Lea atentamente los manuales de los dispositivos que está conectando y siga sus instrucciones cuando haga las conexiones.
- No agrupe los cables de las conexiones con los cables de corriente. Si lo hace, puede originarse ruido.
- Inserte todos los conectores hasta el fondo.

Con el fin de proteger los altavoces, apague y encienda los equipos a los que esté conectada esta unidad en el orden que se indica más adelante.

NOTA

Esta explicación parte del supuesto de que hay un preamplificador conectado a esta unidad.

Cuando conecte un UD-507, UD-505, NT-505, UD-503 o NT-503

ADVERTENCIA IMPORTANTE

Ajuste previamente el nivel de salida de línea (LINE OUT LEVEL) en VARIABLE en el UD-507, UD-505, NT-505, UD-503 o NT-503.

NOTA

- Los UD-507, UD-505, NT-505, UD-503 y NT-503 son equivalentes a preamplificadores.
- Cuando utilice un UD-507, UD-505, NT-505, UD-503 o NT-503 como DAC USB o utilice un NT-505 o NT-503 como reproductor de red, funcionará como preamplificador y como dispositivo fuente.

Ejemplo de conexión

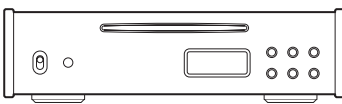

Dispositivo fuente

Reproductor de CD u otro dispositivo de salida de audio

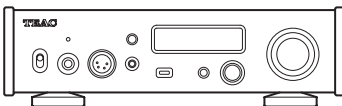

Preamplificador

Preamplificador u otro dispositivo con función de preamplificador (un DAC, por ejemplo)

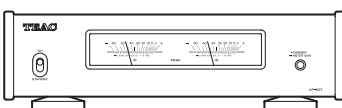

AP-507

Encendido de la unidad

1 Ajuste el volumen del preamplificador en el mínimo.

Si utiliza un dispositivo que no permita ajustar el volumen cuando está apagado, ajuste el volumen al mínimo después de encenderlo.

2 Encienda el dispositivo fuente.

3 Encienda el preamplificador.

4 Encienda esta unidad.

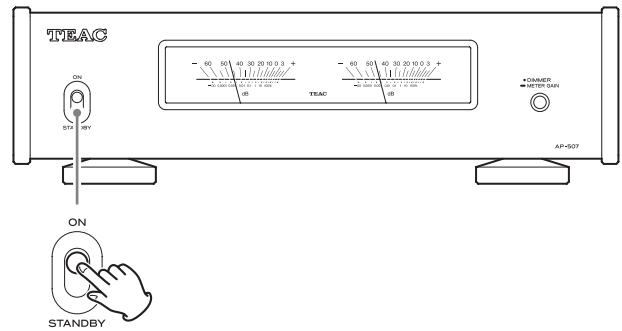

Los medidores parpadearán y la función de silenciamiento (mute) se activará. Cuando el funcionamiento del amplificador se estabilice, se iluminarán y la función de silenciamiento se desactivará.

5 Comience la reproducción en el dispositivo fuente y ajuste el volumen en el preamplificador.

Ajuste el volumen del preamplificador después de que los medidores de nivel de esta unidad dejen de parpadear y estén iluminados fijos.

Apagado de la unidad

1 Si algún dispositivo conectado está reproduciendo, detenga la reproducción.

2 Ajuste el volumen del preamplificador en el mínimo.

3 Ponga esta unidad en modo de reposo (standby).

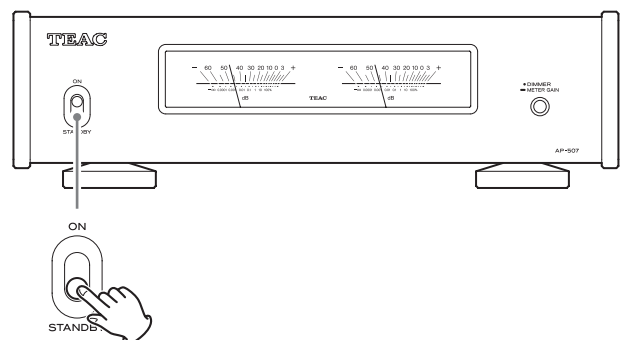

4 Apague el preamplificador.

5 Apague el dispositivo fuente.

Funcionamiento básico (continuación)

Atenuador de pantalla

La intensidad de iluminación de los medidores de nivel puede cambiarse.

Púselo el botón DIMMER/METER GAIN para recorrer cíclicamente los ajustes de intensidad de iluminación en el orden siguiente:

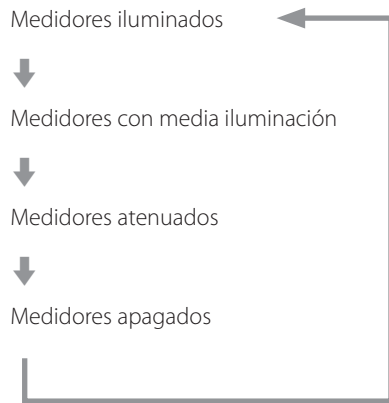
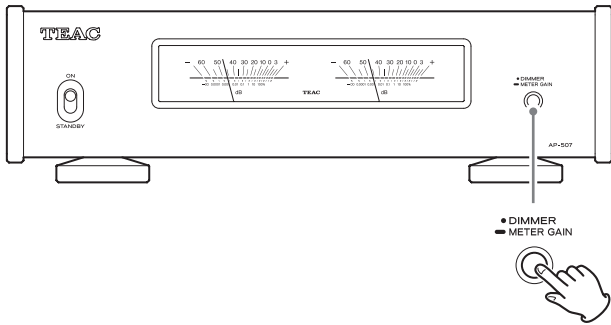

Cambiar el funcionamiento de los medidores de nivel

Pulse y mantenga pulsado el botón DIMMER/METER GAIN durante tres segundos para recorrer cíclicamente los modos de funcionamiento en el orden siguiente:

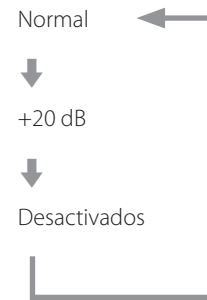
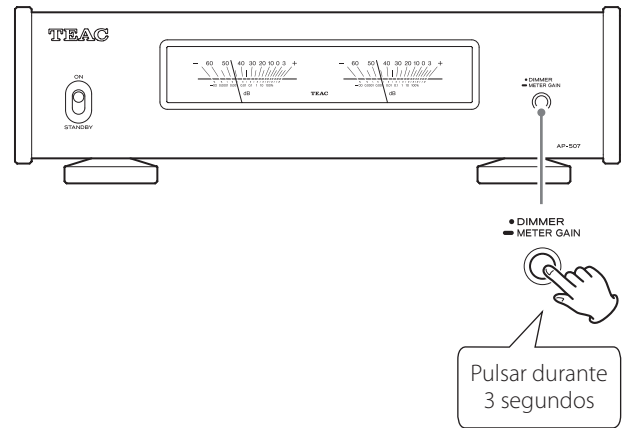

- Cuando el ajuste de funcionamiento de los medidores de nivel sea +20 dB, el movimiento de las agujas será mayor de lo habitual.

Función de ahorro de energía automático

Esta unidad tiene una función de ahorro de energía automático. Si la función de ahorro de energía automático está activada, la unidad automáticamente entrará en modo de reposo (standby) si no hay ninguna entrada de audio durante aproximadamente 30 minutos.

Activar y desactivar la función de ahorro de energía automático

- 1** Mientras pulsa el botón DIMMER/METER GAIN, ajuste el interruptor STANDBY/ON en ON.
- 2** Inmediatamente después de ajustar el interruptor STANDBY/ON en ON, suelte el botón DIMMER/METER GAIN.

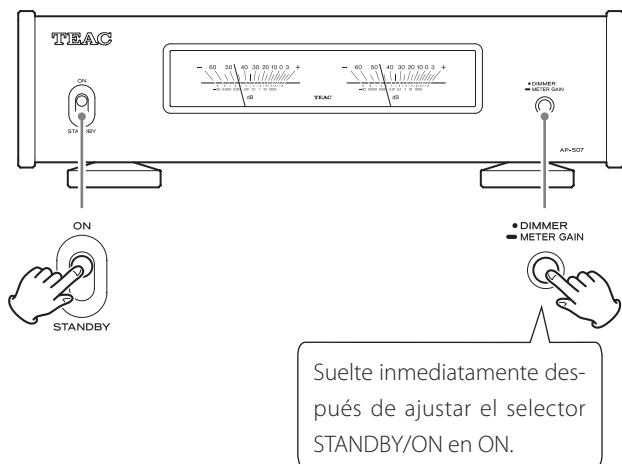

Al soltar el botón DIMMER/METER GAIN, la función de ahorro de energía automático cambiará de activada a desactivada, o viceversa, y los medidores de nivel parpadearán.

El ajuste de la función de ahorro de energía automático se puede comprobar por el parpadeo de los medidores de nivel en ese momento.

Función de ahorro de energía automático activada

Los medidores parpadean cada 3 segundos.

Función de ahorro de energía automático desactivada

Después de parpadear dos veces en intervalos de 0,4 segundos, los medidores continúan iluminándose y apagándose alternativamente en intervalos de 3 segundos.

Restablecer los ajustes predeterminados

- 1** Mientras pulsa el botón DIMMER/METER GAIN, ajuste el interruptor STANDBY/ON en ON.
- 2** Cuando los medidores de nivel parpaddeen, suelte el botón DIMMER/METER GAIN.

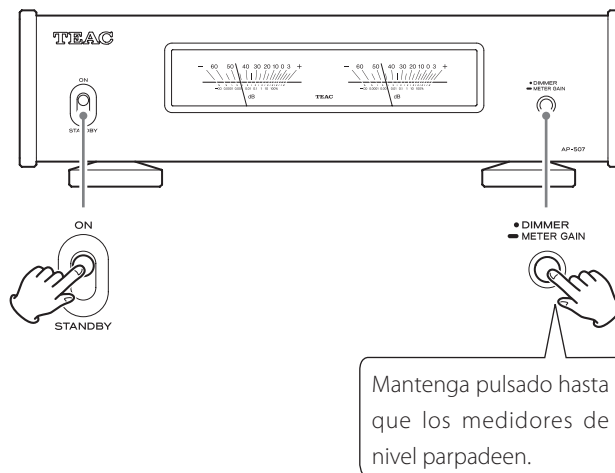

Los ajustes predeterminados de fábrica se restablecerán y, después de que los medidores de nivel parpaddeen dos veces en intervalos de 0,4 segundos, la unidad entrará en reposo (standby).

Solución de problemas

Si tiene un problema con esta unidad, por favor dedique un momento a revisar la información que le proporcionamos a continuación antes de solicitar servicio técnico. Si aun así no funciona correctamente, póngase en contacto con el distribuidor donde compró la unidad.

La unidad no se enciende.

- ➔ Compruebe que el cable de corriente está bien conectado en la toma de electricidad. Si la toma de electricidad a su vez tiene un interruptor, confirme que el interruptor está en la posición de encendido.
- ➔ Conecte un dispositivo eléctrico diferente en la toma de electricidad para confirmar que suministra corriente.

Se produce ruido.

- ➔ Aleje la unidad lo más posible de televisiones, hornos microondas y otros aparatos con fuerte magnetismo.

Hay un ruido o zumbido.

- ➔ Si hay un cable de conexión cerca de un cable de corriente, de un fluorescente o de otra causa de interferencias similar, aumente la distancia entre ellos tanto como sea posible.

El sonido no sale por los altavoces.

- ➔ Utilice el mando de volumen del preamplificador para ajustar el volumen (página 51).
- ➔ Utilice el mando de entrada del preamplificador para seleccionar la fuente que desee escuchar (página 51).
- ➔ Reconfirme las conexiones con los demás componentes del equipo.
- ➔ Compruebe el selector INPUT SELECTOR de la parte posterior de la unidad.

Las luces de los medidores de nivel están parpadeando y no sale ningún sonido.

- ➔ Los cables de altavoz ⊕ y ⊖ podrían haberse cortocircuitado. Ponga el interruptor STANDBY/ON en STANDBY (reposo) y compruebe las conexiones de los altavoces.

Deja de salir sonido de repente y las luces de los medidores de nivel están parpadeando.

- ➔ Puede que se haya activado el circuito de protección debido a alta temperatura, exceso de carga u otra causa. Ponga el interruptor STANDBY/ON en STANDBY (reposo), compruebe las conexiones de alimentación y de los altavoces, y espere varios minutos antes de ponerlo en ON (encendido) otra vez. Si esta unidad se calienta, aumente la cantidad de espacio entre ella y las paredes y otros dispositivos para incrementar la disipación de calor.

El ahorro de energía automático ha causado que la unidad entre en reposo.

- ➔ Ponga el interruptor STANDBY/ON en STANDBY (reposo) y a continuación vuelva a ponerlo en ON (encendido).

Si los medidores de nivel no retornan cerca de ∞ incluso en silencio.

- ➔ Los medidores de nivel podrían activarse por electricidad estática. Pase el paño antiestático incluido por la zona del medidor para eliminar la electricidad estática.

Amplificador

Potencia de salida efectiva máx.	
Funcionamiento en STEREO o BI-AMP	170 W + 170 W (4 Ω, 1 kHz, JEITA)
	95 W + 95 W (8 Ω, 1 kHz, JEITA)
Funcionamiento BTL	350 W (8 Ω, 1 kHz, JEITA)
Potencia de salida nominal	
Funcionamiento en STEREO o BI-AMP	125 W + 125 W (4 Ω, 1 % THD, 1 kHz)
	70 W + 70 W (8 Ω, 1 % THD, 1 kHz)
Funcionamiento BTL	230 W (8 Ω, 1 % THD, 1 kHz)
Impedancia de altavoces admitida	
Funcionamiento en STEREO o BI-AMP	4–16 Ω
Funcionamiento BTL	8–16 Ω
Distorsión armónica total	0,0015 % (8 Ω, 1 kHz, 12,5 W, JEITA)
Relación señal/ruido (corto en entrada)	113 dB (8 Ω, 1 kHz, IHF-A)
Respuesta de frecuencias	10 Hz – 50 kHz (+0 dB, –5 dB) (8 Ω, 1 W, JEITA)
Sensibilidad de entrada	
Terminales RCA	0,66 V (con salida a 8 Ω, 1 % THD)
Terminales XLR	1,3 V (con salida a 8 Ω, 1 % THD)
Impedancia de entrada	
Terminales RCA	50 kΩ
Terminales XLR	200 kΩ

Control externo

Entrada de disparador	1 (minijack mono de 3,5 mm)
Nivel de entrada	12 V, 1 mA
Salida de disparador (THRU)	1 (minijack mono de 3,5 mm)

General

Alimentación	
Modelo para Europa	CA 220–230 V, 50/60 Hz
Modelo para EE. UU./Canadá	CA 120 V, 60 Hz
Consumo de corriente	
Modelos para Europa y EE. UU./Canadá	58 W
Dimensiones externas (ancho × alto × profundo, salientes incluidos)	290 × 84,5 × 271 mm (11 1/2" × 3 3/8" × 10 3/4")
Peso	4,4 kg (9 3/4 lb)
Margen de temperatura de funcionamiento	de +5 °C a +35 °C
Margen de humedad de funcionamiento	5 % – 85 % (sin condensación)
Margen de temperatura de almacenamiento	de –20 °C a +55 °C

Accesorios incluidos

- Cable de corriente × 1
- Almohadillas de goma × 3
- Paño antiestático para medidores de nivel × 1
- Manual del usuario (este documento, incluida la garantía) × 1
- Los usuarios que vivan en EE. UU. y Canadá encontrarán información sobre la garantía en las páginas 56–57 y en la contraportada (documento de garantía). Los usuarios que vivan en Europa y otras áreas deben consultar la página 57.
- El diseño y las especificaciones están sujetos a cambios sin previo aviso.
- El peso y las dimensiones son aproximados.
- Las ilustraciones de este manual pueden diferir ligeramente de los modelos de producción.

WARRANTY/GARANTIE/GARANTÍA

Warranty provisions (United States and Canada only)

Length of Warranty

The parts and labor warranty will be effective for one (1) year from the date of the original purchase for products not used for commercial purposes. For products used commercially, the warranty is ninety (90) days for magnetic heads and optical pickups, one (1) year for all other parts and ninety (90) days for labor.

Who Is Covered Under This Warranty

This warranty is valid only in the United States or Canada, dependent upon the country in which original purchase was made, and enforceable only by the original purchaser within the country in which the purchase was made.

This warranty is not valid if the product was purchased through an unauthorized dealer.

What Is Not Covered Under This Warranty

- Damage to or deterioration of the external cabinet.
- Damage resulting from accident, misuse, abuse, or neglect.
- Damage resulting from failure to follow instructions contained in the products owners' manual or otherwise provided with the product.
- Damage occurring during shipment of the product (Claims must be presented to the carrier).
- Damage resulting from the repair or attempted repair by anyone other than TEAC or an authorized TEAC service station.
- Damage resulting from modification or attempted modification of product not authorized by TEAC.
- Damage resulting from causes other than product defects, including lack of technical skills, competence, or experience of the user.
- Damage to any unit that has been altered or which the serial number has been defaced, modified or removed.

What TEAC Will Pay For

TEAC will pay all labor and material expenses for items covered by the warranty. Payment of shipping charges is covered in the next section.

How To Obtain Warranty Service

Your unit must be serviced by an authorized TEAC service station within the country in which the product was purchased. If you are unable to locate an authorized service station in your area, please contact TEAC at the applicable address shown at the end of this warranty statement. PLEASE DO NOT RETURN YOUR UNIT TO TEAC WITHOUT OUR PRIOR AUTHORIZATION. You must pay shipping charges if it is necessary to ship the product for service. However, if the necessary repairs are covered by warranty, we will pay the return shipping charges to any destination within the country in which the product was purchased. Whenever warranty service is required, you must present the original dated sales receipt, or other proof indicating the purchase place and date, as proof of warranty coverage.

LIMITATION OF IMPLIED WARRANTIES

ALL IMPLIED WARRANTIES, INCLUDING WARRANTIES OF MERCHANTABILITY AND FITNESS FOR A PARTICULAR PURPOSE, ARE LIMITED IN DURATION TO THE LENGTH OF THIS WARRANTY.

EXCLUSION OF DAMAGES

TEAC'S LIABILITY FOR ANY DEFECTIVE PRODUCT IS LIMITED TO REPAIR OR REPLACEMENT OF THE PRODUCT, AT TEAC'S OPTION. TEAC SHALL NOT BE LIABLE FOR DAMAGE BASED UPON INCONVENIENCE, LOSS OF USE OF THE PRODUCT, INTERRUPTED OPERATION, COMMERCIAL LOSS OR LOST PROFITS, OR ANY OTHER DAMAGES, WHETHER INCIDENTAL, CONSEQUENTIAL, PUNITIVE OR OTHERWISE.

SOME STATES OR PROVINCES DO NOT ALLOW LIMITATIONS ON HOW LONG AN IMPLIED WARRANTY LASTS AND/OR DO NOT ALLOW THE EXCLUSION OR LIMITATION OF INCIDENTAL OR CONSEQUENTIAL DAMAGES, SO THE ABOVE LIMITATIONS AND EXCLUSIONS MAY NOT APPLY TO YOU.

THIS WARRANTY GIVES YOU SPECIFIC RIGHTS, AND MAY VARY FROM SOME OF THE RIGHTS PROVIDED BY LAW. THESE RIGHTS MAY VARY FROM STATE TO STATE OR PROVINCE TO PROVINCE.

Conditions de garantie (États-Unis et Canada uniquement)

Durée de la garantie

La garantie pièces et main d'oeuvre sera valable un (1) an à compter de la date d'achat initial des produits non utilisés dans un but commercial. Pour les produits à utilisation commerciale, la garantie des têtes magnétiques et capteurs optiques est de quatre-vingt dix (90) jours, elle est d'un (1) an pour les autres pièces et quatre-vingt dix (90) jours pour la main d'oeuvre.

Bénéficiaire de la garantie

Cette garantie n'est valable qu'aux États-Unis et au Canada, selon le pays d'achat initial, et ne s'applique qu'à l'acquéreur initial dans le pays d'achat. Cette garantie n'est pas valable si le produit a été acheté auprès d'un revendeur non autorisé.

Ce qui n'est pas couvert par cette garantie

- Les dommages ou détériorations du boîtier externe.
- Les dommages résultant d'un accident, d'une mauvaise utilisation, d'un abus ou d'une négligence.
- Les dommages résultant du non-respect des instructions contenues dans le mode d'emploi du produit ou fournies avec le produit.
- Les dommages survenus durant le transport du produit (les réclamations doivent être adressées au transporteur).
- Les dommages résultant d'une réparation ou tentative de réparation effectuée par toute personne extérieure au service après-vente TEAC ou agréé par TEAC.
- Les dommages résultant d'une modification ou tentative de modification de produit non autorisée par TEAC.

- Les dommages résultant de causes autres que des défauts de produit, y compris le manque d'aptitude technique, de compétence ou d'expérience de l'utilisateur.
- Les dommages de toute unité ayant été modifiée ou dont le numéro de série a été effacé, modifié ou retiré.

Frais pris en charge par TEAC

TEAC prendra en charge tous les frais de pièces et main d'oeuvre pour les articles couverts par la garantie. Les frais d'expédition sont évoqués dans la section suivante.

Comment obtenir une intervention sous garantie

Votre unité doit être réparée par un service après-vente agréé par TEAC dans le pays d'achat du produit. Si vous ne trouvez pas de service après-vente agréé dans votre région, veuillez contacter TEAC à l'adresse appropriée donnée à la fin de cette garantie. VEUILLEZ NE PAS RENVOYER VOTRE UNITÉ CHEZ TEAC SANS NOTRE AUTORISATION PRÉALABLE. Si le produit doit être renvoyé pour réparation, les frais d'expédition sont à votre charge. Toutefois, si les réparations nécessaires sont couvertes par la garantie, nous prendrons à notre charge les frais de retour vers toute destination dans le pays d'achat du produit. Lorsqu'une réparation sous garantie est requise, vous devez présenter comme preuve de couverture par la garantie la facture d'achat originale datée ou une autre preuve d'achat mentionnant le lieu et la date d'achat.

LIMITATION DES GARANTIES IMPLICITES

TOUTES LES GARANTIES IMPLICITES, Y COMPRIS LES GARANTIES DE QUALITÉ MARCHANDE ET D'ADÉQUATION À UN USAGE PARTICULIER, SONT LIMITÉES À LA DURÉE DE CETTE GARANTIE.

EXCLUSION DE DOMMAGES

LA RESPONSABILITÉ DE TEAC VIS-À-VIS DE TOUT PRODUIT DÉFECTUEUX EST LIMITÉE À LA RÉPARATION OU AU REMPLACEMENT DU PRODUIT, AU GRÉ DE TEAC. TEAC NE POURRA ÊTRE TENU POUR RESPONSABLE DE QUELCONQUES DOMMAGES SE RAPPORTANT AU DÉRANGEMENT, À LA PERTE D'USAGE DU PRODUIT, À L'INTERRUPTION DE L'UTILISATION, AUX PERTES COMMERCIALES OU DE PROFITS, NI D'AUCUN AUTRE DOMMAGE, QU'IL SOIT ACCESSOIRE, INDIRECT, PUNITIF OU AUTRE.

CERTAINS ÉTATS OU PROVINCES N'AUTORISENT PAS DE LIMITATIONS DE DURÉE D'UNE GARANTIE IMPLICITE ET/OU N'AUTORISENT PAS L'EXCLUSION OU LA LIMITATION DES DOMMAGES ACCESSOIRES OU INDIRECTS, AUQUEL CAS LES LIMITATIONS ET EXCLUSIONS CI-DESSUS PEUVENT NE PAS VOUS ÊTRE APPLICABLES.

CETTE GARANTIE VOUS DONNE DES DROITS SPÉCIFIQUES QUI PEUVENT ÊTRE DIFFÉRENTS DE CERTAINS DROITS OCTROYÉS PAR LA LOI. CES DROITS PEUVENT VARIER D'UN ÉTAT À L'AUTRE OU D'UNE PROVINCE À L'AUTRE.

Europe/Europa

This product is subject to the legal warranty regulations of the country of purchase. In case of a defect or a problem, please contact the dealer where you bought the product.

Ce produit est sujet aux réglementations concernant la garantie légale dans le pays d'achat. En cas de défaut ou de problème, veuillez contacter le revendeur chez qui vous avez acheté le produit.

Las condiciones de garantía de este aparato están sujetas a las disposiciones legales sobre garantía del país en el que ha sido adquirido. En caso de garantía, debe dirigirse al establecimiento donde adquirió el aparato.

In countries/regions other than the USA, Canada and Europe

This warranty gives you specific legal rights, and you may also have other rights that vary by country, state or province.

If you have a warranty claim or request, please contact the dealer where you bought the product.

该保证书赋予了顾客特定的合法权利,并且因国家,州或省等地区的不同,顾客可能拥有其他权利。如需申请或要求保修,请与购买本产品的销售店进行联系。

WARRANTY/GARANTIE (United States and Canada only/États-Unis et Canada uniquement)

Model/Modèle : **AP-507**

Serial No./N° de série

Owner's address/Adresse du propriétaire

Date of purchase/Date de l'achat

Dealer's name/Nom du revendeur

Sample

Owner's name/Nom du propriétaire

Dealer's address/Adresse du revendeur

TEAC

TEAC CORPORATION

1-47 Ochiai, Tama-shi, Tokyo 206-8530, Japan
<https://teac.jp/int/>

This product has a serial number located on the bottom of the unit. Please write it here and retain this for your records.

Model name: AP-507

Serial number: _____

